

STONKUNZLAG

18



Kudrcan 09

49,-

Az itt látható **Spectrum 48K (S131,S132,S133,S135)** és **Spectrum 128K (S134)** kollekciók is megrendelhetők a **SPECTRUM VILÁG** címén (Bp. Pf.:363, 1519) keresztül.

Egy kazetta ára ÁFA-val és postaköltséggel együtt: 300,- Ft. Kérjük megrendelésükben a kollekció(k) sorszámát pontosan megnevezni!

(A 128K kollekción található **LIGHT & SOUND** c. programok már futnak a normál 128K gépeken is!)

S131

A/1 of the Mask
Operation Wolf (+ part6)
The Train (Escape...
...from Normandy)
Ready, Start, Go!
Road Racer
Trailer
B/FF-16
Full Throttle
Black Hawk
Peter Beardsley...
...International Football
Tracksuit Manager
Live & Let Die (007-3)
Virus

S132

A/Gary Lineker's...
...Super Skills (+ part 3)
Super Sports (+ part 5)
3D Seiddab Attack
B/The Games: Winter...
...Edition (+ part 8)
Ashes of Alucard (Merlock...
...the Mede)
Las Vegas 2
Football Manager

S133

A/Fruity
Don't Say It, Spray It
Sir Loin
Transylvanian Tower
Howard the Duck
James James
Kim
Barrels & Ladders
Magic Squares
B/International Volleyball
Laser Snaker
Superchess 3
Battle Zone
Black Hole
Battleships
Urban Upstart
Tomahawk

S134 (128K)

A/The CD Player 128
Light & Sound II. 128
Light & Sound III. 128
Nemesis the Warlock 128
B/Light & Sound IV. 128
Daley Thompson's...
Olympic Challenge 128
Cyrus II. Chess 128

S135

A/THE LAST NINJA 2
másolóba tölthető
változat (part 1-6)
B/Skateboard Construction...
...System (SCS)
Ninja Scooter Simulator
Cybernation
Metaplex
Tank Command

A SpV 1. ill. 2. részében már közöltük néhány software ház címét. Most - elsősorban sok levélíró nyomásának engedve - **ismét közreadunk újabb címeket, ám szeretnénk felhívni a figyelmet, hogy leveleinket angol nyelven célszerű megírni!**

ADDICTIVE GAMES, Prism Leisure Plc., Unit 1, Baird Road, Enfield, Middlessex, EN1 1SJ, England

ALLIGATA, Dept. BF3, Regent House, Skinner Lane, Leeds, LS7 1AX, England

ATLANTIS Software Limited, 28 Station Road, LONDON, SE25 5AG, England

AUDIOGENIC Software Ltd., Winchester House, Canning Road, Harrow, HA3 7SJ, England

CASCADE GAMES Ltd., 1-3 Haywa Crescent, Harrogate, North Yorkshire, HG1 5BG, England

CODE MASTERS Software Co Ltd., PO. Box 6, Leamington SPA, CV33 0SH, England

CULT Software, Dept M., 19 Melne Road, Stevenage, Herts, SG2 8LL, England

DESTINY Software, Prestwich House, Unit 12, Brunswick Industrial Park, Brunswick Way,
New Southgate, LONDON, N11 1HX, England

DOMARK Publications, Ferry House, Lacy Road, Putney, LONDON, SW15 1PR, England

ELECTRIC DREAMS, Blake House, Manor Farm Estate, Manor Farm Road, Berkshire, England

ELECTRONIC ARTS, 11-49 Station Road, Langley, Berks, SL3 8YN, England

GOLIATH GAMES, 46 Locking Road, Weston Super-Mare, Avon, BS23 3DN

GRAND SLAM Entertainment Ltd., 12-18 Paul Street, LONDON, EC2A 4JS, England

IMAGE WORKS, Headway House, 66-73 Shoe Lane, LONDON, EC4P 4AB, England

INFOGRAMS, Mitre House, Abbey Road, Enfield, Middlessex, EN1 2RQ, England

MARLIN GAMES, 19 Briar Close, Nailsea, Bristol, BS19 1QG, England

MARTECH HOUSE, Bay Terrace, Pevensy Bay, Sussex, BN24 6EE, England

MICROPROSE, 2 Market Place, Tetbury, Glos., GL8 8DA, England

MILES GORDON TECHNOLOGY, Lakeside, Phoenix Way, Swansea Enterprise Park, Swansea,
SA7 9EH, England

PALACE Software, The Old Forge, 7 Caledonian Road, LONDON, N1 9DX, England

PLAYERS, Mercury House, Calleva Park, Aldermaston, Berkshire, RG7 4QW, England

RAINBIRD, 74 New Oxford Street, LONDON, WC1A 1PS, England

RIVER Software, 44 Hyde Place, Aylesham, Canterbury, Kent, CT3 3AL, England

ROMANTIC ROBOT UK.Ltd., 54 Deanscroft Ave, LONDON, NW9 8EN, England

THALAMUS, 1 Saturn House, Calleva Park, Aldermaston, Berkshire, RG7 4QW, England

TITUS, Unit 4 Stannets, Laindon North Trade Centre, Basildon, Essex, SS15 6DJ, England

TOPOLOGIKA, PO Box 39, Stilton, Peterborough, PE7 3RL, England

TYNESOFT, Addison Industrial Estate, Blaydon, Tyne & Wear, NE21 4TE, England

ZEPPELIN GAMES Ltd., 28 Osborne Road, Jesmond, Newcastle Upon Tyne, NE2 2AJ, England

A **TASMAN** cég az eltelt 7 év alatt sok-sok hasznos programmal lepte meg a Spectrumot elsősorban felhasználói célra alkalmazók taborát. A kezdet kezdetén megjelent a **TASWORD**, amelynek napvilágot látott 16K-s és 48K-s változata is. A program - amely az első normálisan kidolgozott szövegszerkesztő volt a Spectrumon - számos hibával rendelkezett. A **TASWORD** hibáiból okulva a szerzők újra összedugták a fejüket, és megalkották a **TASWORD TWO**-t. Már itt szeretnénk megjegyezni, hogy szoftverek közül a mai napig ebből adtak el a legnagyobb példányszámban. A **TASWORD** érdemeit nem óhajtjuk taglalni, úgy gondoljuk magáért beszél az a sok-sok hazai kiadvány, amit a **TASWORD TWO**-ból fejlesztettek ki, ezeket különböző betűtoldalekokkal illették: pl. **TASWORD TWO H,2H,M**, stb. A szövegszerkesztő család angol honban is tovább bővült, 1985-ben megjelent a szenzációs folytatás, a **TASWORD THREE**, amellyel a microdrive felhasználók szűkebb taborának akartak kedvezni. A **TASWORD** itt említett verzióival részletesebben foglalkozik az **LSI AT Sz-nél 1987-ben megjelent SINCLAIR SPECTRUM JÁTEK ÉS PROGRAM c. könyvsorozat IV. köteté**. Akik behatóbban szeretnének foglalkozni a programok használatával, azoknak nagy segítséget nyújthat a könyv megfelelő fejezeteknek áttanulmányozása. A **TASMAN** az elmúlt időszakban még rátett egy lapáttal, kiadták a program külön 128K gépre készült verzióját is: **TASWORD 128** néven, sőt megjelent a +2 ill. +3 verziós változat is (**TASWORD +2**, **TASWORD +3**). Itt jegyezzük meg, hogy a **TASMAN** fejlesztés eredményét a **COMMODORE 64** gépeken is megtekinthetjük, ugyanis a **C64-en futó TASWORD 64 c.** program működésében teljesen ekvivalens a **TASWORD THREE** programmal.

A **TASMAN** cég gondolt a pont-mátrix nyomtatóval rendelkezőkre is, amikor megjelentette **TASPRINT** programját. Ez új nyomtatási lehetőséget teremt a számunkra. 5 különböző típusú karakterkészlet áll rendelkezésünkre. A **COMPACTA** egy erősebb, kövőbb típus, főként kiemeléshez, a **DATA RUN** futurisztikus írásmódot eredményez, a **LECTURA LIGHT** tiszta, könnyen olvasható szövegek esetén javasolt, a **MEDIAN**-t pl. üzleti levelezéshez használhatjuk fel, míg a **PALACE SCRIPT** a kézíráshoz erősen hasonló, a magánlevelezést segítheti. Az említett készleteket képes megjeleníteni az összes pont-mátrix elven működő nyomtató (pl. **EPSON**, **SEIKOSHA**, **STAR**, **SHINWA**, **MANNESMANN-TALLY**, **BROTHER HR-5**, stb.), köztötség viszont az, hogy jelentősebb programozói beavatkozás nélkül csak a **TASWORD** programmal fésülhető össze.

A **TASMERGE c.** program elsősorban az üzleti célú levelezésben lehet hatékony segédeszközünk. Segítségével összekapcsolhatjuk a **TASWORD TWO** és a **MASTERFILE** programokat. Ennek eredményeképpen egy hatékony házi-üzleti programcsomagot kapunk. A **TASMERGE** egyidejűleg 15 különböző adatmezőt képes áttermelni a **MASTERFILE**-ből a **TASWORD TWO** programba. A **TASWORD TWO**-ban megírt szövegeink természetesen kombinálhatók a **MASTERFILE** adataival, és egyszerű dokumentumként nyomtathatók szimpla vagy folytatólagos lapdobási funkcióval. Az üzleti levelezésben nélkülözhetetlen **"MAIL-MERGE"** tulajdonság is rendelkezésre áll,

vagyis a **TASWORD** által megírt levelet a **MASTERFILE**-ben megadott nevekre és címekre nyomtathatjuk. A **TASMERGE** lehetővé teszi szöveg-file-ok ill. microdrive file-ok törlését is. Fontos megjegyeznünk, hogy a **TASMERGE** csak microdrive-on fut, és a **TASWORD TWO** programnak ill. a **MASTERFILE**-nek is a cartridge-on kell lennie. A **TASMERGE** elvégzi a kommunikációt a két software között. A **TASMERGE** kazettán is forgalomba került, ám a bejelentkező menüben közvetlenül elvégezhető a program átmentése microdrive-ra. Ez természetesen a **TASWORD TWO** és a **MASTERFILE** programokkal is hasonlóképpen elvégezhető. Fontos még azt is megjegyeznünk, hogy a **TASMERGE** hibátlan működéséhez a **MASTERFILE 09.** vagy későbbi verziója szükséges.

A **TASWIDE** egy ún. képernyő tömörítő. Már a **TASWORD TWO** is új arcot mutatott a karakterek megjelenítésében a 64 oszlopos kiírási móddal. A **TASWIDE** segítségével saját programjainkba is beépíthetjük ezt a szolgáltatást. A képernyőn egyszerűen kezelhetjük a normál (32 oszlopos) és a tömörített (64 oszlopos) kiírást. A **TASWIDE** felhasználásával több információt nyerhetünk egyidejűleg a képernyőn.

A **TAS-DIARY** egy ún. elektronikus naptár a microdrive felhasználásával. Gyors és hatékony eszköz, amely napról-napra friss információval tájékoztat bennünket. Jellemzője a jól elhatárolt képernyőmezőkben történő megjelenítés. Rendelkezésre áll a lapozás lehetősége. Az év minden napjához tartozó oldalak tartalmazzák a pillanatnyi adatokat, a pontos időt, a naptárat az aktuális hónapról, valamint egy nagyobb területet, melybe mi írhatunk magunknak emlékeztetőt. A **TAS-DIARY**, a **TASMERGE** programhoz hasonlóan kazettán is forgalomba került, úgyszintén közvetlenül betöltés után a microdrive-ra menthető. Egy cartridge egy teljes év adatait képes tárolni. Ezzel a lehetőséggel a régebbi évek adatait is megőrizhetjük egy-egy cartridge-en, ugyanakkor hasonló módon a következő évekre is előre tervezhetünk. A **TAS DIARY** automatikus rendező lehetőséget is magába foglal. A bevitt adatokat a megfelelő helyre teszi le, és adatok, nevek keresésénél is figyelembe veszi a hónapok ill. napok elhelyezkedését. A program felbecsülhetetlen értékű segédeszköz rekordok kezeléséhez, saját emlékeztető készítéséhez, vagy egyéb adatok tárolásához, amely mindannyiunk számára egy dolgot takarít meg - az IDŐT!

A **TASCOPY** egy képernyő-hard copy program. Képes kinyomtatni nagyfelbontású képernyő-file-okat normál, vagy színhelyes módban. Ez utóbbi esetben a pontsűrűségeket a képernyő színeknek megfelelően variálja. A **TASCOPY** működik minden 8 tús pont-mátrix nyomtatóon, amely **EPSON** típusú vezérlő kódokkal dolgozik pl. **EPSON RX...**, **FX...** sorozatok, **SHINWA CP80**, **MANNESMANN TALLY MT-80**, **STAR DMP 510/515**, **BROTHER HR-5**, stb.

Az utóbbi 1-2 évben is megjelent néhány új **TASMAN** Software: **TAS CALC** (adatbáziskezelő), **TAS MATH 1** (oktató) ill. **TAS SIGN**, mindezekhez még mi sem rendelkezünk bővebb információval.

Bízunk benne, hogy ez a kis tájékoztatónk segíti majd az eligazodást a **TASMAN** programok között.

OPERATION HORMUZ - Durell

Az Arab-öbölben portyázik egy amerikai repülőgép-anya, néhány fedélzetén néhány Harrier típusú, helyből felszálló vadászipülőgéppel. Ezek közül 3 db áll rendelkezésünkre, hogy "rendet tegyünk" a térségben az egymás torkát szorongató arabok között. Küldetésünkhöz tartozik az ellenséges rakétabázisok szétbombázása, majd visszatérés az anyahajóra. Megjegyeznénk, hogy ha elfelejtjük az anyahajóra kilőtt EXOCET rakétákat megsemmisíteni, már nem lesz hova visszatérnünk üzemanyagért és lőszerért. Így nem nagyon sikerülhet a küldetést teljesítenünk. A földön zátonyra futott agyúnaszadok, olajtornyok várják, hogy valaki néhány barátit rakétát küldjön belejük, a légtérben MIG vadászgépek, EXOCET rakéták, ezenkívül becses személyünk népesíti be. Vadászgépünk fel van szerelve a modern hadviseléshez szükséges minden fegyverrel: gépágyú, bombák, levegő-levegő és levegő-hajó rakéták, zavaróberendezések állnak rendelkezésünkre, de a fedélzeti számítógép is hasznunkra lehet (például ha egy levegő-levegő rakéta akar belénkcsapódni, közli velünk, hogy nem ártana valami zavaróegységet - FLARES - kilőnünk, mert bajok lesznek). A légi célpontokkal boldogulunk, ahogy tudunk, a földieket zuhanórepülésben közelítsük meg, árasztuk el őket golyózáppal, majd az utolsó pillanatban oldjuk ki a bombákat. Ha a lőszer vagy az ellátmány fogytán van, vissza kell térnünk az anyahajóra. Ennek közelében a robotpilóta átveszi az irányítást és biztonságban hazavezet bennünket. Az átlagnál jobb grafika, jó animáció néhány hibával, közepes hanghatások.

WEC LE MANS - Ocean

3.2.1. és már indul is az egész napon keresztül tartó autóverseny: csak rajtuk múlik, hogy megnyerjük-e a Le Mans-nagydiadalt. Az OCEAN új autóverseny-játékanak grafikája leginkább a SUPER HANG ON-hoz hasonlítható, de azt némileg felülmúlja. A jelzőtáblák, a reklámok, a lejtőkkel emelkedő és süllyedő horizont mind nagyon valóságosvá teszi a játékot. A versenyben 6 ellentétet kell megelőznünk. Ezeknek a pozícióját a gép mind külön-külön tárolja, tehát ha 3 autót megelőzünk és lassítunk, egy idő után 3 autó fog visszaelőzni bennünket. A kormányzás meglehetősen progresszív módon lett megoldva, ha túl sokáig tépjük valamelyik irányba a joystick-et, hirtelen azon vesszük észre magunkat, hogy gépünk megpördül vagy keresztbe áll az úton. A játék hangja nem valami szépen kivitelezett: a 48K verzióban zúgó hangot hallhatunk, a 128K változat hangeffektjei zizegéshez hasonlítanak. A grafika és az animáció viszont jól sikerült.



BLOBOCOP - Players

Ez egy nagyon kreatív játék. Ahogy így elnézzük kb. a JACK THE NIPPER, FLINSTONES, TRAPDOOR és az ezekhez hasonló fajdalmas dolgok társaságába tartozik. Ezekenél ugyanis a játék első fél órájában az ember nem tud semmit sem csinálni, ugyanis ezalatt az idő alatt a játék szereplőin nevet. A BLOBOCOP is valahogy így kezdődik - ilyen neveteseget figurát, mint a játékos már rég nem láttunk egyik Spectrum-játékban sem. Ő Blobby, a biológiai zsákutca, aki egyesíti magában egy dinoszaurusz, egy Rambo és egy Albert Einstein összes jó és rossz tulajdonságát. Tevékenységi területe Dork királysága, amelynek békes lakóit, a blobokat az őrdögi bogarak és szemeteszsákok terrorizálják. Blobby feladata a királyság területén megszerezni a 18 varázsladikát, amelyek segítenek fogják küldetésének teljesítésében. Megjelenik a királyság térképe, ahol kiválaszthatjuk, hogy melyik ládát akarjuk először megvizsgálni, majd Blobby elindul a ládához vezető nehéz úton... Ezen meg kell semmisítenie az útját álló ellenségeket. A képernyő tetején két sáv látható: a felső a ládától való távolságot, az alsó Blobby energiáját jelzi. Ezt az ellenségekkel való érintkezés csökkenti, a buborékok elkapása növeli. Ha a joystick-et hirtelen jobbra és balra megrántjuk, akkor Blobby szárnyra kap: hátán ugyanis megjelenik valamilyen kőkorszaki kutyu, ami maradványaiban egy helikopterre emlékeztet. Bár a szerkezet némileg romos, mindenesetre Blobbyt felméri a légtérbe és így repülve folytathatja útját. Ha elérte a ládát, ahhoz hogy a tartalmát megnézhesse, meg kell fejtenie a láda zárjának titkát. Meg kell figyelni, hogy a gyűrűk milyen sorrendben villannak fel, majd ugyanebben a sorrendben, minden gyűrűben a sötét ponton meg kell állítania a körbe-körbe szafalgató pontot. Ha ez a helyes sorrendben, a rendelkezésre álló idő alatt sikerül, akkor feltáru a láda. Ebben sok mindent lehet találni: például abszolúte semmit, némi holdfényt, ellopott pisztolyt, egy kannát némi létyóval stb. Ha a megadott időn belül nem sikerül a ládát kinyitni, sajnos vissza kell menni az előbbi ládához, majd onnan ismét visszatérni. Miután szerencsésen begyűjtöttük mind a 18 láda tartalmát, az utolsó próbatétel következik: el kell mennünk a király főhadiszállására (a térkép jobb felső sarkában) és ott elfognunk a gaz királyt, aki ezeket a ronda izeltábuakat beengedte ebbe a szép országba. Az, hogy ez a játékban hogyan is történik, legyen azok titka, akik a játékot végigjátszák... Egyszerű ez a játék, különleges nehézségeket nem okoz a teljesítése. A játékos figurájának animációja fantasztikus, valószínűleg jónéhány élvezetes percet szerez majd mindenkinek, aki játszik a programmal. A zene illetve az akciórészeknél a hangeffektusok hiánya nem is annyira bántó. Reméljük, hogy a PLAYERS cég még sok ilyen és ehhez hasonló játékkal örvendeztetni meg a nagyérdeműt.



STARION 3/5-9 zónák

3.5 zóna

Honnan	Angol jelentés	Magyar jelentés	Hova	Probléma megnevezése
1.	WEBB	WEBB	9.	A kapitány úszik a csatornában
9.	MOUSETRAP	EGÉRFOGÓ	2.	Agatha új játéka
2.	LIBERTY	SZABADSÁG	4.	Francia szobor amerikának
4.	ROSSINI	ROSSINI	3.	A Seveille-i borbély
3.	NUREMBERG	NÜRNBERG	8.	A náci per városa
8.	APARTHEID	APARTHEID	6.	A Sharpesville-i mérszárlás
6.	WHITBY	WHITBY	5.	A kelta templom elütnik SYNOD északi partján
5.	EGG	TOJÁS	7.	Faberge a cár első embere
7.	OPIMUM	ÓPIUM	1.	Indiai tárgy az angol kínai háborúban

A zóna azonosítója: **LAWNMOWER**

3.6 zóna

1.	ICARUS	IKARUSZ	5.	Egyedülállóan repül az olvadó szárnyakkal
5.	LP	NAGYLEMEZ	4.	Az aranylemez 45 percet ad
4.	TARMAC	FELSZÁLLÓ PÁLYA	9.	Az M1 felszíne
9.	RHESUS	RHESUS	2.	Levine és Stetsony majmok vér-faktora
2.	NIGHTINGALE	FÜLEMŰLE	8.	Tiszta hölgy a Berkley téri bűnügghen
8.	AUSTRIA	AUSZTRIA	6.	Németország új bekebelezése
6.	HARRIER	VADÁSZ	3.	„Mindet kiütötte”: a „Legyőzhetetlenség”-ből
3.	YOYO	YOYÓ	7.	Gyere-gyere Donald kacsa új játéka-hoz
7.	BANNISTER	BANNISTER	1.	Roger mosolyog 4 percig az emeleten

A zóna azonosítója: **LABYRINTH**

3.7 zóna

1.	ORLEANS	ORLEANS	9.	Joan ivelt domborulatai
9.	LOCOMOTION	UTAZÁS	7.	Mindenki G.Stephenson-nal teszi ezt
7.	TROWEL	VAKOLÓKANÁL	6.	Segít a Vikingeknek lyukat ásni a Maeson
6.	PROGRAM	PROGRAM	2.	Utastások, először a Manchester név alatt tárolva
2.	ENIGMA	REJTVÉNY	4.	Kolosszális kód az első számítógépben
4.	CYLINDER	CHILINDER	8.	Edison hang-körvetítő eszköze
8.	SOUND	HANG	3.	Az első dolog egy Jazz énekesnél
3.	AUTOGIRO	AUTO-NAVIGÁLÁS	5.	Juan de La Cierva négyzer repült
5.	MONOPOLY	MONOPOLI	1.	Exkluzív táblás játék születik

A zóna azonosítója: **ECTOPLASM**

3.8 zóna

1.	NAUTILUS	NAUTILUS	5.	Kétezer éves szövetség a jéghegy alatt
5.	RABIES	VESZETTSÉG	7.	Pasteur támadása a hydrophobia ellen
7.	ORIGIN	EREDET	6.	Darvin kezdte
6.	STONE	KŐ	2.	Hadrianus falat épít
2.	ROCKET	RAKÉTA	8.	Goddard folyékony üzemanyaggal feltöltve
8.	FAHRENHEIT	FAHRENHEIT	4.	Gabriel hőmérő skálája
4.	TAPE	SZALAG	9.	A Watergate felvevő
9.	MONK	SZERZETES	3.	Henry áldozata
3.	ALPHA	ALFA	1.	Rutherford első hulláma

A zóna azonosítója: **TRANSFORM**

3.9 zóna

1.	ROMULUS	ROMULUSZ	4.	Rémusz ikertestvére Rómában
4.	NORTH	ÉSZAK	9.	Perry pótusa
9.	IRAN	IRÁN	6.	Khomeini országa
6.	EMPIRE	BIRODALOM	7.	A legnagyobb épület az államokban
7.	TRIANGLE	HÁROMSZÖG	3.	Pascal binomiális alakja
3.	BARNARD	BARNARD	2.	Szívének első változása
2.	LOUIS	LOUIS	5.	Lindbergh tengerentúli szent éneke
5.	MEMPHIS	MEMPHIS	8.	Egyiptom fővárosa, nem Tennessee-e
8.	GATLING	GATLING	1.	A géppuska neve

A zóna azonosítója: **TREMBLING**

Az első nagy kód, ha még emlékszünk az **AEROSPACE** volt, a második a **METABASIS**, a mostani kilenc zónából a **TWELFTHLY** rakható ki. Ha a harmadik blokkon is túljutottunk, úgy a három blokk fő-kódjainak két-két (első és utolsó) betűjéből kell összeraknunk a 'MASTER PASSWORD'-ot, amely: **STEAMY**, ez valójában azt jelenti: **PARÁS, KÓDOS**. Nos, aki idáig eljut annak is ilyen lesz az elméje, ezt igazolhatjuk. A 'MASTER PASSWORD' helyes beadását követően meleg gratuláció következik és egy telefonszám, amely úgy gondoljuk már idejét múltá.

Nos véget ért tehát a STARION, a SpV következő részétől kezdve új program startol: **KILLED UNTIL DEAD!**

Johnny Smith nagy bajban van: új barátnőjének, a szép (?) Lolának megígérte, hogy este koncertre viszi csillogó Harley Davidson motorján, de a terveibe némi hiba csúszott, mert a csodamotort időközben ellopták. Ennél nagyobb baj, hogy Johnny a koncertjegyeket délután, a barátnőjével megbeszélte randevu előtt akarta megvásárolni, de arról egyelőre még fogalma sincs, hogy hol lehet kapni. Délután háromkor indul el, hogy megpróbálja visszaszerezni a motorját és megvegye a két jegyet az esti koncertre. Ez természetesen már a játékos feladata lesz.

Az INFOGRAMES cégtől eddig nyomozásra épülő kalandjátékokat (VERA CRUZ AFFAIR, SYDNEY AFFAIR) láthattunk. A hagyományokkal először a PROHIBITION szakított (ezt mondjuk hagyhatták volna eltűnni a süllyesztőben), amit nemsokára követett a SIDEWALK is. Ez már inkább az akciójátékok kategóriájába sorolható. Mint a cég minden játékára, a SIDEWALK-ra jellemző a kitűnő grafika, az animáció viszont úgy tűnik nem túl erős oldalán a programozóknak. Ezt a kis hiányosságot frappáns módon bújtatták el: a képernyőnek csak kb. a negyed részén látható a tulajdonképpeni játéktérület, a többi helyet a játékos, az éppen aktuális személy(ek) illetve a nálunk lévő tárgyak nagyméretű képe tölti be.

Betöltés után a főmenüben állítjuk be az indítási paramétereket:

1. RESTART GAME: a játék elindítása az eddigiek szerint
2. SOUND FX ONLY: csak hangeffektusok, zene nincs
3. FULL SOUND: zene és hangeffektusok együtt

Valamelyik számbillentyű megnyomása után a joystick-menüben meg kell határoznunk a kívánt irányítást. A 'SPACE' billentyűvel KEYBOARD (a program bemutatja melyik billentyűk használhatóak)/INTERFACE II/KEMPSTON/CURSOR irányítások között válogathatunk, választásunkat az 'ENTER'-rel hagyhatjuk jóvá.

A játék délután három órakor kezdődik. Feladatunk, hogy nyolc óráig megtaláljuk az elveszett motorkerékpár alkatrészeit, beszerezzünk két jegyet az esti koncertre és felhívjuk a barátnőnket, hogy a megbeszélte helyen találkozunk vele. A játék maximum este 10 óráig tarthat.



- a képernyő alsó harmadában láthatóak a nálunk lévő tárgyak, alkatrészek képei. Kezdetben csak az óra és a pénztárca van nálunk (alatta a nálunk lévő pénz kijelzésével). Ha megvernek bennünket, az összes nálunk lévő tárgy és pénz a győzteshez kerül (nála is marad, tehát ha a kocmában feltankolunk és megverjük az illető urat, akkor visszaszerezhetjük). A begyűjtött alkatrészek a bal oldalon jelennek meg impozáns összevisszaságban. Ha megvettük a punklánytól a franciakulcsot, akkor minden a helyére kerül

Első lépésként keressük meg a hippit (ha utközben találkozzunk valamelyik bandataggal, fussunk tovább). Őt lehetőleg ne verjük meg, mert a következőkben nem hajlandó információkat adni és nem tudjuk a játékot teljesíteni. A következő kérdéseket tehetjük fel neki:

- WHAT'S THE TIME, PLEASE? (Mennyi az idő, kérem?) Mivel van nálunk óra, azt feleli YOU'VE GOT A WATCH, BIRD-BRAIN (Van órad, madárgyú!), viszont ha időmérő szerkezetünket már elvitte valamelyik gengszter, akkor a hippi közli az időt.
- WHERE CAN WE GOT SOME TICKETS? (Hol lehet jegyeket kapni?) Ha először kérdeztük meg, közli velünk, hogy a sarki lemezboltban (AT THE RECORD-SHOP ON THE CORNER), ha másodszer kérdezzük, akkor emlékeztet rá, hogy már egyszer megmondta és érdeklődik elmeállapotunk felelő (I TOLD YOU THAT, YOU IDIOT?).
- WHAT DO YOU KNOW ABOUT A STOLEN BIKE? (Mit tudsz egy elveszett motorbicikliről?) Ezt semmi esetre se kérdezzük meg tőle azelőtt, hogy járunk volna a lemezboltban, mert azt feleli, hogy semmit (NOTHING) és a későbbiekben sem hajlandó megerőltetni a fantáziáját.



A képernyő három részre van osztva:

- a felső részen bal oldalt látható hősünk arca (némi jampec beütéssel), mellette a játékképernyő, jobb oldalon pedig az energia kijelzése, amit sajátos módon a soróskorszoban tartózkodó kiváló nedű szintje jelképez. Az energiát a kocsmában tölthetjük fel. Ha találkozunk valakivel, akkor ezen a helyen az arcát láthatjuk, míg verekedés közben - a miénk alatt - megjelenik az ellenfél energiáját jelző soróskorszob is

- a képernyő közepén látható az üzenetsor. Ezt csak akkor használhatjuk, ha találkoztunk valakivel. Ilyenkor itt három ábra jelenik meg: az első választásával kérdéseket tehetünk fel; a másodikkal elfuthatunk a helyszínről (amíg szól a hangeffektus, nyomjuk meg valamelyik iránybillentyűt); a harmadikkal pedig verekedést kezdhetünk a delikvenssel. Ha az első ábrát választottuk, megjelenik az első kérdés, amit feltehetünk. A lehetséges kérdések között az iránybillentyűkkel válogathatunk, a megfelelőt a 'tűz' billentyűvel tehetjük fel



Kezdetben csak az óra és a pénztárca van nálunk

Ha megvernek bennünket, az összes nálunk lévő tárgy és pénz a győzteshez kerül (nála is marad, tehát ha a kocmában feltankolunk és megverjük az illető urat, akkor visszaszerezhetjük). A begyűjtött alkatrészek a bal oldalon jelennek meg impozáns összevisszaságban. Ha megvettük a punklánytól a franciakulcsot, akkor minden a helyére kerül

Tegyük fel tehát a jegyekre vonatkozó kérdést, majd a hippi útmutatásai alapján menjünk el a lemezboltba. Miután beléptünk a kapun, egy idős hölgygel találjuk szembe magunkat. Először is kérünk két jegyet a koncertre (TWO TICKETS FOR BAND AID CONCERT). Ha van nálunk 20 font és a hippi küldött minket ide, akkor megkapjuk (OKAY, TWENTY POUNDS); ha pénzünk van, de nem a hippi küldött, a hölgy azt mondja, hogy nincs több jegye (I HAVEN'T GOT ANYMORE); ha nincs elég pénzünk, kirúgnak bennünket (CLEAR OFF, YOU'VE NO MONEY LEFT). Miután megkaptuk a két jegyet, az utcán találjuk magunkat, de ez ne keserítsen el



Two tickets for the Band Aid concert.
Okay, twenty pounds.

menjünk vissza tehát hosszúhajú barátunkhoz és érdeklődünk tőle, hogy mit tud egy ellopott motorról (WHAT DO YOU KNOW ABOUT A STOLEN BIKE?). Ha a hippit még nem vartuk meg és most kérdezzük ezt tőle először, közli velünk, hogy menjünk és nézzük meg Germaine-t, aki itt lakik helyben (GO AND SEE GERMAINE. SHE LIVES HERE). Az utca jobb oldalán lévő nyitott ajtón menjünk be (csak akkor tudunk, ha a hippi már megmondta nekünk a fentieket). Itt találkozunk Germaine-nel, aki leginkább egy csúnya indián öregasszonyra emlékeztet, mindenesetre méltó párja a hippinek. Vethetünk tőle egy jegyet a koncertre tíz fontért (ONE TICKET FOR BAND AID CONCERT), megjegyezhetjük, hogy valami nagy (THAT'S GREAT), de inkább tudakozódunk nála az elveszett motorkerékpár felől. Germaine ekkor közli velünk, hogy a Harley-Davidson motorja ott található, ahonnan elindultunk: a zsákutcában (THE ENGINE IS IN THE DEAD END-STREET).

Keressük meg a bandából Whacka-t. A banda tagjai mindig máshol vannak, ezért máskáljunk mindenfelé, csak belebotlunk egyszer. Miután megtaláltuk, kezdünk barátságos csevegésbe vele. Először is érdeklődünk látta-e a motorunkat (HAVE YOU SEEN MY MOTORBIKE?), mire ő vadul tagad (NO!NO!). Esetleg egy darabját... (HAVE YOU SEEN A PART OF MY BIKE?). Kezd ideges lenni: azt ajánlja, hogy kopjunk le (I'D ADVISE YOU TO CLEAR OFF...). Hm, hát ebből az úrgéből úgy látszik nem lehet semmit se kihúzni... Nyúlunk gazdasági fegyverhez: kérdezzük meg, hogy egy ötösért mit tud mondani nekünk (WHAT CAN YOU TELL ME - FOR A FIVER?). Whacka elveszi a pénzt, aztán közli velünk, hogy nezzük meg Snake-et (GO AND SEE SNAKE). Tegyük így. Miután megtaláltuk, tőle is érdeklődhetünk az elveszett motor illetve annak darabjai iránt, de ezzel csak azt érhetjük el, hogy barátságatlanul tagad illetve közli velünk, hogy jobb lesz, ha elhúzzunk, mert az idegeire megyünk. Mondjuk inkább azt neki, hogy a pofozkodós manus (Whacka) küldött minket (THE MAN WITH THE FLAIL SENT ME). Snake erre mindjárt beszédesebb hangulatba kerül: közli, hogy a punklányak van egy eladó franciakulosa (THE PUNK GIRL WILL SELL YOU A SPANNER) vagy azt mondja, hogy a szerelőnél lehet kereket kapni (THE MECHANIC HAS SOME WHEELS FOR SALE). Az utóbbi információval vagyunk jobban kisegítve, mert a punklányhoz bármikor bemehe-tünk, de a szerelőhöz csak akkor, ha Snake már mondta nekünk, hogy nála lehet kereket venni. Mikoözben itt máskálunk ide-oda, beu-gorhatunk a zsákutcaba is a motort (a jobb oldali sarokban található).

Atól függően, hogy mit mondott Snake keressük meg az információ alányát. Tegyük fel, hogy a punklányról beszélt. A punklány egy romos házban üdögél. Csevegünk vele egy kicsit, kérdezzük meg először is, hogy mit tud egy ellopott motorról. Semmit. Úgy tűnik, ebben a játékban senki nem tud semmit, ha egy elveszett motorról van szó. Váltunk egy kicsit bizalmasabb hangnemre: figyelembe véve, hogy a punklány milyen impozáns méretű keblekkel rendelkezik, kérdezzük meg, hogy mit csinál az este (HEY DARLING, WHAT ARE YOU DOING TONIGHT?). Erre a hölgy megkérdezi, hogy néztünk-e már tükörbe (HAVE YOU LOOKED INTO MIRROR LATELY?). Úgy látszik, nem tetszünk neki.

Sebalj, terejük gazdasági sikra a beszélgetést, kérdezzük meg, van-e valami eladó cucca (WHAT HAVE YOU GOT FOR SALE?). Erre ad nekünk öt fontért egy franciakulcsot (A SPANNER FOR FIVE POUNDS). Miután ezt megszereztük, a motor nálunk lévő darabjai a megfelelő helyre kerülnek. Esetleg - sértett önérzetünkben - visszaugorhatunk a hölgyhöz megkérdezni, hogy milyen gyakran szokták "megtörteni" (HOW MUCH DO YOU CHARGE?), de ez már kimeríti a bunkóság fogalmát.

Keressük meg Whacka-t, hogy egy ötösért megint elküldjön minket Snake-hez, aki most már hajlandó a szerelőről is dalolni (mint már említettük, erre csak akkor van szükség, ha Snake első próbálkozásunk alkalmával a punklányhoz küldött minket). A szerelő a szerelőműhelyben található (ki hitte volna?) és egyaránt kopasz is, meg csúnya is. Vizont nagy előnye, hogy keresünkre (HAVE YOU GOT ANY MOTORBIKE WHEEL?) hajlandó nekünk eladni 5 fontért egy kereket, amit a pankrator (Sumo) küldött neki (YES, 1 FOR 5 POUNDS. THE WRESTLER SENT ME). Ezenkívül megkérdezhetjük tőle a pontos időt, esetleg megvádolhatjuk, hogy ő lopta el a motorunkat (YOU DUMMY, IT WAS YOU WHO STOLE MY BIKE), de ezzel nem erünk el semmit.



Have you got any motorbike wheels?
Yes, 1 for 5 that the wrestler sold me.

program akkor jelenít meg, ha találkozunk valamelyikkel. Nem feltétlenül kell az ököl szimbólumot választanunk a verekedéshez, elég ha rosszat mondunk. A verekedésnél természetesen ne számítsunk WAY OF THE TIGER-típusú animációra (de azért elég szórakoztató látvány). A különböző támadási módokat az iránybillentyűk és a 'tűz' gomb egyszerre történő megnyomásával vehetjük igénybe: 'jobbra' + 'tűz' vagy 'balra' + 'tűz': pofozkodás; 'fel' + 'tűz': lefejelés; 'le' + 'tűz': rúgás; 'fel' + 'jobbra' (vagy 'balra') + 'tűz': jobbgyenes.



What have you got for sale?
A spanner for five pounds.

Most már csak egy dolgunk van: végig kell járunk a banda összes tagját és mindegyiket meg kell vernünk, mert így hozzánk kerülnek a náluk lévő alkalmosok. Minden bandatag a verekedés egy módjában járatos. Az ellenük alkalmazandó módszereiről azok a feliratok adnak tájékoztatást, amelyeket a

Nézzük sorban a bandatagok jellemzőit:

- **Whacka:** Kitűnő a pofozkodásban, de rosszul védekezik. Elég, ha azt mondjuk neki, hogy "Hé, fickó, add oda az alkatrészt!" (HEY MATE, BRING ME THE STUFF) és máris verekedhetünk vele. Könnyű legyőzni, ha rúgjuk és fejeljük.

- **Snake:** Erős oldala a jobbgyenes, tehát ne pofozkodjunk vele, rúgjuk vagy fejeljük. Mondjuk neki: "Te hülye, add ide vagy nyakom vágjak!" (YOU IDIOT, GIVE ME THAT OR I'LL HIT YOU), aztán mindent bele.

- **Sumo:** Pankrátor világbanok. Fejeljük le vagy jobbgyenesekkel operáljunk. Ha valamit kétszer kérdezzük meg tőle vagy így szólunk hozzá: "Hé, köcsög, add ide vagy szétszedek, mint Fioki a lábtörőt!" (HEY SLOB, GIVE ME THAT OR I'LL NUT YOU) már verekedhetünk is vele.

- **Bandavezér (GANG LEADER):** Ő a legerősebb négyük közül, nehéz leverni. Ezenkívül ő a punklány barátja. Teljesen mindegy mit mondunk neki, rögtön nekünk jön (különösen, ha a lánytól már megkérdeztük, hogy milyen gyakran szokott...). Rúgásokkal és fejelessel próbálkozunk, de ne próbáljunk pofozkodni vele.

Verekezés közben mindkét résztvevő koraója látható; ha úgy vesszük észre, hogy a miénk gyorsabban fogy, váltsunk át másféle harcmodorra. Mielőtt nekiugrunk valamelyik gengszternek, mindig tartsuk fel a söröskoronzókat a kocsmában. Elég kellemetlen, hogy a kocsmá előtt általában mindig álldogál egy a garázda urak közül és előfordulhat, hogy a sörkészletünk már megcsappant mire ideérünk. Ilyenkor egyszerű trükkkel élhetünk: mivel a két küzdőfél mindig az utca két ellenes pontjáról indul, úgy kell intéznünk, hogy bal oldalról érkezünk (ha jobbról jöttünk, a találkozás után szaladjunk el balra, aztán jöjünk vissza) és még mielőtt az ellenfél odaérne hozzánk, szaladjunk be a kocsmába. Így a verekedést már teljes energiával kezdehetjük el. A megvert banditák pénze illetve a náluk lévő alkatrészek a birtokunkba kerülnek (ha minket vernek meg, természetesen mindent elvesztünk). Kétszer felesleges bármelyiket megvernünk.

Miután végigvertük a t. gyülekezetet motorunk már teljes szépségében tündököl. Hm, vagy mégsem?! Úgy tűnik, mintha egy alkatrész hiányozna... Ez valahol a városban van eldugva, valamelyik ablakmélyedésben vagy kerítés mögött kell keresgelnünk. A keresés a 'fel' billentyű megnyomásával történik.

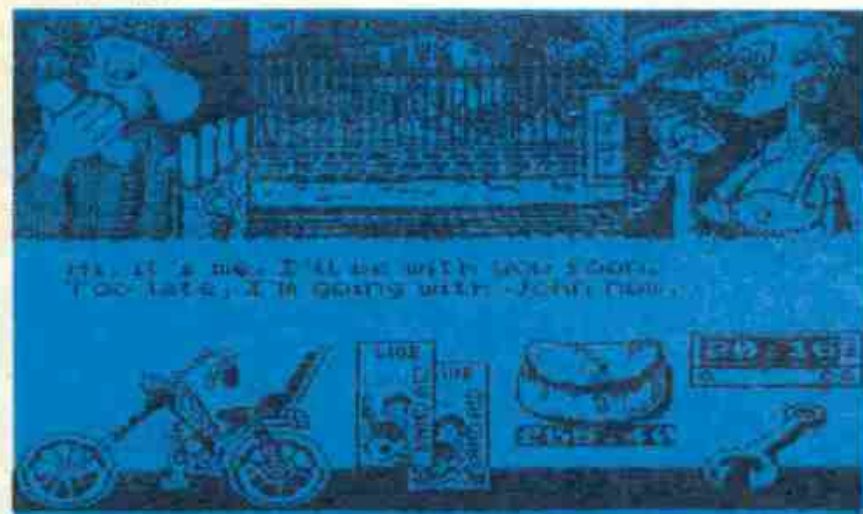

A SIDEWALK igen élvezetes játék, annak ellenére, hogy néha apróbb hibákat találhatunk benne (a motor motorját nem találjuk meg a zsákutcában vagy Snake nem hajlandó a szerelőről beszélni), bizonyosak vagyunk benne, hogy bármilyen játszani szerető embernek jó szórakozást nyújthat. A sikeres teljesítés záloga mindössze annyi, hogy a megfelelő kérdést a megfelelő időben tegyük fel az egyes személyeknek.



Miután a motorunk készen van és nálunk van a két jegy is, menjünk el a telefonfülkéhez és fél fontért telefonáljunk egyet. A vonal másik végén a barát-nők veszi fel a telefont, akivel közölnünk kell, hogy találkozhatunk vele (HI, IT'S ME, I'LL BE WITH YOU SOON). Ezzel a játékot teljesítettük.

Ha 8 óra után telefonálunk, akkor az imádott hölgy közli velünk, hogy elkéstünk és John-nal fog elmenni (TOO LATE, I'M GOING JOHN NOW). A játékot elvesztettük. **Csak nőkkel ne kezdjen az ember!**

Ha a motor még nincs kész, akkor mindig csak szerencsekívánságokat kapunk (BE CAREFUL, DARLING).

Modern világunkban előfordulhat az is, hogy nem egy hölgyvel hanem egy urral kivanunk a koncertre menni. Ez esetben a randevút - üzleti elfoglaltságunkra hivatkozva - le is mondhatjuk (HI, I'M JUST SORTING OUT SOME BUSINESS), de így természetesen a játék nem ér véget, csak 22 órakor, amikor lejár az időnk. Mindenesetre megjegyeznénk, hogy azok az urak, akik ennyit fáradoztak azért, hogy más uraknak a kedvébe járjanak, ne a BAND AID, hanem a BAND AIDS koncertet látogassák meg.

Green Beret

Töltsük be a BASIC kártyát, majd BREAK, és állítsuk le a magnetofont. Adjuk ki:

10K 7: PAPER 0 (ENTER), majd

POKE 23850,201 (ENTER) (Eredeti árúka 195 volt)

99 POKE 41572,0: POKE 41653,0: RANDOMIZE USR 24795 (ENTER)

Adjuk ki RUN (ENTER), betöltés után végzetlen életünk lesz.

Moley Christmas (Monty 5)

A program file térképe: BASIC/40960. Töltsük be a BASIC részt, majd RESET-eljük a gépet és írjuk be a következő betöltőt:

10 CLEAR 24575

20 LOAD CODE

30 POKE 38302,0: POKE 38352,0: POKE 34117,0: RANDOMIZE USR 38024

RUN, majd indítsuk tovább a magnetofont. Betöltés után örökéletünk lesz és az energiánk sem fog fogyni.

Századunk elején nagy divattá vált, hogy úgazdag amerikai családok ősi skóciai vagy észak-angliai kastélyokat vásároltak meg (egy ilyen úgazdag családnak állít emléket a neves drámaíró, Oscar Wilde "A canterville-i kísértet" című humoros regényében). Egyes családok a kastélyokat - kempingbicikli mintájára - darabokra szét-szedve az Egyesült Államokba szállították és ott újra felépítették. A FIREBIRD cég játékában is hasonló körülményekkel állunk szemben: a skót kísértetkastély, Ghostown az Upstart család kezébe került, akiknek feltett szándéka, hogy az ingatlant áttelepítik az USA-ba. Ez az elképzelés nem egyezik a kastély saját különbejáratú kísértetének, Sir Humphrey-nek az elképzelésével,



aki 400 évvel ezelőtt meglehetősen érdekes körülmények között hunyt el: egy helybéli farmer tévedésből elültette a karalábé közé. Sir Humphrey azóta kísértetként van jelen a kastélyban: hosszú téli éjszakákon láncalt csörgetve járkál az ódon folyosókon és favicceket sugdos a kastély lakóinak fülébe. A kísértetstátusszal teljesen elégedett és nem kíván kivándorolni. Az Upstart család szörnyű tervének megakadályozására elhatározza, hogy varázsfőzetet mixel, amellyel láthatatlanná teszi a kastélyt. Tervének keresztülviteléhez segítségül hívja két régi barátját, Ollie-t a szorgos földművest és feleségét, Lissa-t.

Itt kapcsolódunk be a játékba, Ollie-t irányítva meg kell szereznünk azt a 8 dolgot, ami Sir Humphrey varázsfőzetéhez szükséges. Betöltés után meghatározhatjuk, hogy a beállított billentyűkkel (KEYBOARD) vagy joystick-kel akarunk játszani, illetve átdefiniáljuk az irányító billentyűket (REDEFINE), sorban: jobbra/balra/ugrás. Ezt jóleső zenélgéttel nyugtázza a gép, majd 'ENTER' megnyomására elindul a játék.



A kastély nagytermében vagyunk: felül látható Sir Humphrey ünneplő lepedőjében, amint éppen dül-fül, mert nem jut eszébe a recept következő darabja; alatta egy emelettel Lissa egy üst társaságában, ami vad kevergetés tárgyát képezi; legalul pedig mi vagyunk láthatóak, mosolygós arccal és 6-8 számmal nagyobb cipőben. A képernyő alatt néhány kijelzőt találunk: baloldalt egy négyzetben látható a tárgy-nak a képe ami nálunk van; mellette látható egy sáv, ami energiánkat (vagyis a rendelkezésre álló időt) jelzi; ezalatt pedig sorban az eredmény, a pálya száma, illetve a legmagasabb eredmény látható. Kulcsfontosságú az idő kijelzője, mert ha elfogy, a játék egy humoros húzással vé-

get ér: a képernyőn Sir Humphrey látható, amint háta mögé rejtett seprével közelít Ollie felé, majd a seprűt hirtelen előrántva súlyos fejbeütésekkel díjazza, hogy Ollie-nak nem sikerült begyűjtenie az összes tárgyat, ami a varázsfőzetéhez szükséges lett volna. Ha a tárgyat időben visszajuttatjuk Lissa-hoz, a hátralévő időt a program bonuszpontszámában számolja vissza.

Sir Humphrey nem hiába törí a fejét: sikerül kisűtnie, hogy legelőször is egy kancsóra van szüksége. Ez a képernyő bal alsó sarkában látható, amit minél hamarabb el kell érnünk, mert nagyon kevés idő áll rendelkezésünkre. Egy csúnyaság is utunkat állja, amit 10 pontért át kell ugranunk, mert ha hozzánk ér, Ollie hanyatt esik és csillagokat lát (ha esetleg már nálunk van a tárgy, nem veszítjük el). A kancsóval Lissa-ig kell eljutnunk, közben minden lépcsőnél, amire még nem léptünk rá, újabb 10 pontot kapunk. Ha az idő elfogyása előtt elérjük az üstöt családias jelenetnek lehetünk tanúi: Lissa egy cuppanós puszit nyom Ollie arcára. A következő pillanatban pedig már Sir Humphrey újabb kívánságát teljesíthetjük.

A következő tárgy egy gyémánt, aminek megszerzéséhez alul jobbra kell távoznunk. A díszterembe jutunk, ahol mindenféle díszpáncélok láthatóak valamint szintenként három ide-oda mászkáló szellem. A gyémánt a jobb

alsó sarokban van, ahová - a szellemek átugrásával és kikerülésével - a lépcsőkön juthatunk le. Miután megszereztük, vigyük vissza a gyémántot Lissa-hoz a jól megérdemelt pusziért. Erre némileg több idő áll rendelkezésünkre.

A következő elhozandó tárgy egy ősi recept, ami már a váron kívül található. Bár a játék angol eredetű mégis a jobbra tarts elvét kell követnünk: ott ahol a gyémánt volt, jobbra haladva kijuthatunk a várfalra. Itt denevérek repkednek le és fel, akadályozván, hogy várfokról-várfokra ugrálva elérjük az erdő szélén látható irattekercset. Ha sikerül jól kicentizni a denevérek mozgását, sértetlenül visszavihetjük Lissa-hoz egy darab testhez álló pusziért.

A legújabb kívánság holmi gombára vonatkozik, amely kinézete alapján leginkább a gyilkos galóca megnevezésre jogosult. A gombák jó szokása szerint ez a gomba is az erdőben található (egyre messzebb kell menni Lissa-tól), ahol a gombákon kívül még néhány kevésbé jó szándékú állatka is éledgel: három pók valamint egy jól fejlett kukac. Ezek szemtelen módon akadályozzák, hogy elmenjünk a gombáért, érintésükre visszakerülünk a pálya elejére, miközben az időnk rohamosan fogy. A pókokat kerülgetnünk kell, de a kukacot csak a fűcsomó széléről elugorva tudjuk átugrani. A megszerzett gombával már száguldhatsz is vissza, hogy nemsokára az erdő tisztására jöhessünk vissza a fekete macskáért. Hogy hogyan tovább...? A következő három tárgyat valószínűleg már mindenki egyedül is össze fogja tudni gyűjteni.

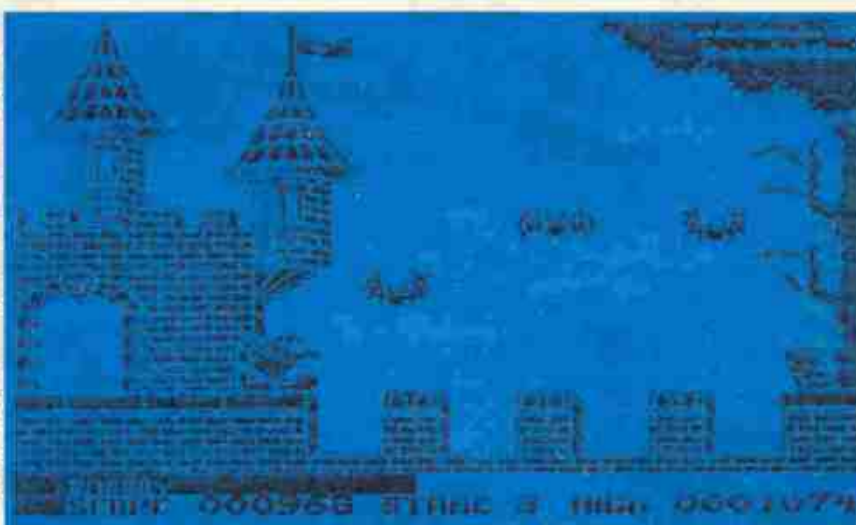

A program rendkívül ötletes és látványos grafikai/animációs fogásokkal lett megalkotva, és - bár azon a rendkívül egyszerű elven alapszik, hogy a játékosnak a sikeres teljesítéshez meg kell tanulnia a mozgását az ellenségek mozgásához igazítani - mindenkinek kitűnő szórakozást nyújt a végéig.

Firefly

A FIREFLY c. program orokéletéhez a 42584 memóriacímre kell zero-t elhelyoznünk. A bevitel egyszerűen elvégazható. Kézd a módosításhoz a BASIC betöltő.

Töltsük be a betöltőt, majd BREAK.

POKE 42584,0 (ENTER)

EDIT (CAPS SHIFT + 1)

A kurzorral menjünk előre 4 karakternyit (né lépésünk meg, hogy zúg a BEEP és a kurzor látszólag nem lép tovább), majd negyzer nyomjuk meg a DELETE (CAPS SHIFT + 0) billentyűt. Ekkor eltűnik a betöltőnk. A RANDOMIZE USR 80150 utasítás 0-t szúrjuk be POKE 42584,0, majd (ENTER)-rel elmentjük a sort és látjuk ki RUN. Nyitjuk a magnetofont, a betöltés után örökéletünk lesz.

Ali Baba

Töltsük be a BASIC loader-t, majd RESET, és állítsuk le a magnetofont. Írjuk be a következő BASIC programot:

10 FOR I = 23296 TO 23328: READ A: POKE I, A: NEXT I

20 RANDOMIZE USR 23295

30 DATA 221,33,6,178,17,0,50,62,355,55,205,80,5,221,83,106,324,17,74,26,62,255,55,205,88,5,175,50,167,250,195,106,224

Adjuk ki RUN (ENTER) majd nyitjuk a magnetofont, és betöltés után örökéletünk lesz.

Lightforce

Töltsük be a BASIC loader-t, majd állítsuk le a magnetofont, és BREAK.

A 20 sorát cseréljük ki:

20 CLEAR 24899: POKE 23797,195: RANDOMIZE USR 23760: POKE 40725,0: RANDOMIZE USR 23800

Adjuk ki RUN, és betöltés után végtelen életünk lesz.

A programot 1982-ben dobta piacra a *VIRGIN Games Ltd.*, és az sem titok, hogy teljes egészében **BASIC**-ben lett megírva. Hogy miért foglalkozunk mégis vele? Talán azért, mert a játéknak neve van, szinte minden személyi számítógépen létezik, s első volt a **Spectrumra** készült játékok között is.

A játék lényege a következő: a galaxist megtámadta a **KLINGON**-ok flottája, a mi feladatunk, hogy küldetés útján megkeressük és elpusztítsuk az idegeneket. A galaxis 64 szektorra lett felosztva, ebből egyidejűleg egy szektor tekinthető át a képernyőn.

Ezen túl információt kapunk a szektor számáról, az energilánk szintjéről, a védelem erősségéről, a torpedók számáról, állapotunkról, a csillagok-adatairól, a **KLINGON**-ok számáról, végül pedig arról, hogy a számítógép be-vagy kikapcsolt állapotban van-e.

A rendelkezésre álló parancsaink a következők:

1. Manőver, 2. Védelem, 3. Fejlődési fázis, 4. Foton torpedók, 5. Kutatás, 6. Tájékoztató, 7. Galaxis térkép, 8. Számítógép;

Ha a szektorunkban **KLINGON** kóricál, gondolkodás nélkül támadni fog bennünket, megbilincselve az energiát a védőpajzsunkon. Ha a védelem 0 szint alá esik, az energiánk elveszik a fő-energiabankból, és a bázis megrongálódik.

Most tekintsük át sorban a parancsokat:

1. **Manőver:** 0-360 fok irányban arrébb lépünk egy pozícióval, de maximum egy szektor távolságba.

2. **Védelem:** megoszthatjuk az energiánkat a fő-energia bankok és a védelem között.

3. **Fejlődési fázis:** stratégia a **KLINGON**-ok elpusztításához.

4. **Foton torpedók:** 0-360 fok közötti irányba tüzelhetünk velük (a start kivételével).

5. **Kutatás:** körbepásztázunk a körülvevő 8 szektort, s eredményül a **KLINGON**-ok, bázisok és csillagok számát kapjuk.

6. **Tájékoztató:** információt ad a játékról.

7. **Galaxis térkép:** a kutatáshoz hasonló, de az egész galaxist megmutatja.

8. **Számítógép:** újabb parancslehetőségeket ad a számunkra:

a) **Hiperhajtómű:** áthelyezi a bázist a galaxisban véletlenszerűen egy másik pozícióba.

b) **Helyzet:** informál a bázis veszteségeiről és megmondja mennyi időt vesz igénybe rendbehozni.

c) **Navigáció:** két pont között megadja a szöveget és a távolságot.

d) **Biztosított torpedó:** a torpedó irány megadása nélkül ellenséges célpontot keres.

e) **kutatás:** megadja a velünk egy szektorban lévő **KLINGON**-ok és bázisok adatait.

f) **Gyors bomba:** rajtunk kívül mindent elpusztít a szektorban, minden **KLINGON**-t, bázist és csillagot.

g) **Önmegsemmisítés:** mindent elpusztít a szektorban, beleértve a saját bázisunkat is, a játék ezzel véget ér.

h) **Vezérlés visszaadása:** kikapcsolhatjuk a számítógépet és újra az eredeti parancskészlet áll a rendelkezésünkre.

Egy **KLINGON** elpusztításához annak energiáját 1 egység alá kell csökkentenünk. Egy **KLINGON** kezdetben 400 energia egységgel indul, ám ennek csak a felét használja, mivel saját maga fenntartására, fejlesztésére is szüksége van energiára. Időnként támadást kaphatunk a láthatatlan **"ROMULAN"** űrhajók felől. Ezek az űrhajók egy kutatás során 'leplezve' vannak, s nem láthatók a szektorban. A játék kezdetén egy **"ROMULAN"** energiája 500 egység. A bázisok pusztításával nő az energia értéke az energia-bankunkban, nő a foton torpedóink száma és a keletkezett károk is kijavítódnak. A csillagbázisok a játék kezdetekor 4000 energiaegységgel indulnak, és mindaddig folytatják a torpedók előállítását, ameddig az energiájuk el nem fogy.

Most pedig, ahogy a játékban a program is közli velünk: **"A folytatáshoz sok sikert!"**

Sir Fred

Leragott csontnak tűnik már a **SIR FRED**, különös tekintettel az örökélet beviteire, azonban mindig van új a nap alatt. Most a **FUTURESOFT** verzióhoz közöljük a lehetséges bevétel módját. Töltsük be a loader-t és a **SCREEN**-t, majd állítsuk le a magnetofont, **RESET**-eljük a gépet és írjuk be a következő **BASIC** programot.

10 CLEAR 65497

20 FOR I = 65498 TO 65519

30 READ a: POKE I, a: NEXT I

40 DATA 49,253,255,231,33,0,91,17,0,250,62,0,55,205,86,5,62,183,50,58,182,201

50 POKE 65533,68: POKE 65534,181

60 STOP

Adjuk ki: **RUN (ENTER)**, majd ha megjelenik a **"STOP..."** felirat, adjuk meg: **NEW (ENTER)**, ezután pedig: **RANDOMIZE USR 85498 (ENTER)**. Indítsuk a magnetofont. Betöltés után végtelen energiánk lesz.

Robert T. Smith és a CCS software-ház neve már évek óta szorosan összefonódik és a kiváló minőséget jelenti a stratégiai játékok szerelmeseinek. A gyümölcsöző kapcsolat révén a felhasználók olyan egyszerű játékokhoz jutottak, mint például a DESERT RATS és az ARNHEM (ez utóbbi leírásával az olvasók már megismerkedhettek az LSI ATSz. "Spectrum játék és program III." című kötetben). Smith következő játéka 1987-ben jelent meg Spectrumon, ami a VULCAN nevet viseli. Ez a program kivitelezésében és izgalmaiban - ha lehet - jóval felülmúlja még az ARNHEM-et is, amelyet azonnal leszorított a stratégiai játékok TOP 10-listájának éléről. A vásárló közönség ítélete is magáért beszél: több, mint fél évig ez a két játék vezette a stratégiai játékok sikerlistáját. Az ARNHEM 1986-ban, a VULCAN pedig 1987-ben lett az év legjobb játéka ebben a kategóriában. A DESERT RATS-ban már bebizonyosodott, hogy Robert T. Smith erősen vonzódik a II. Világháború észak-afrikai hadszínterének eseményeihez. A VULCAN is ehhez a területhez kapcsolódik: a tunéziai hadszínterén folyó harcok utolsó szakaszát, 1942. novemberétől 1943. közepéig tartó hadműveleteket dolgozza fel. Tekintsük át a játék történelmi hátterét:

1940. júniusában, a francia fegyverszünet után az európai kontinensen elhalgattak a fegyverek, de Nagy-Britannia légiereje további élet-halálharcot vív a német Luftwaffe-vel. Olaszország diktátora, Mussolini elérkezettnek látja az időt, hogy lecsapjon a britek észak-afrikai gyarmataira, legfőképpen Egyiptomra. Az őszirózs túlerőben lévő olasz hadsereg azonban távolról sem olyan jól szervezett és utóképes erő, mint a német Wehrmacht. A brit ellenállás hatására Olaszország elveszti Líbiát és az a veszély fenyegeti, hogy utolsó gyarmata, Tunézia is hasonló sorsra jut. A Szovjetunió megtámadására készülő Németország ebben a helyzetben kénytelen segítséget nyújtani szövetségeseinek: 1941. februárjában a tunéziai Tunisz kikötőjében partra szállnak az első német csapatok, amelyeket később egy egész hadsereggel (Afrika Korps) duzzasztanak fel. Ennek parancsnokául egy nagyon lendületes tábornokot, Erwin Rommelt nevezik ki. Rommel nem várja ki, amíg a teljes utánpótlása megerkezik és még mielőtt a britek felkészülhetnének rá, támadásba viszi csapatait. Elsőpró győzelmeiket arat, de 700 km-es előrenyomulás után a támadása az utánpótlás hiányában kifulladás. Ezután több, mint egy éves huzakodás kezdődik Líbia és Egyiptom homokmezőin: ha a német csapatok kapnak utánpótlást (ez ritkán történt meg, minden hadianyag a Szovjetunió területén előrenyomuló erőkhez áramlott), akkor támadnak, ha nem, akkor visszavonulnak. A végső döntést 1942. november eleje hozza meg: az egyiptomi El-Alameinnél a tízszeres túlerőben lévő brit 8. hadsereg Montgomery tábornok vezérlésével a német-olasz védelmi vonalat és megindul nyugat felé, Líbián keresztül Tunéziáig. A német visszavonulást nemcsak a nyomászó brit túlerő sürgeti, hanem az is, hogy az időközben háborúba lépett USA nagy erővel partra szállt a Tunéziától nyugatra fekvő Algériában, és az amerikai csapatok előrenyomulása a szinte védetelen Tuniszt és Bizertát, a tengelyhatalmak utánpótlásának legfontosabb kikötőit fenyegetik. Itt kezdődik a játék.

Betöltődés után a játék főmenüje jelentkezik be, amely eredetileg öt pontból áll, de indulásnál csak hármat vehetünk igénybe. Ezek a következők:

1. **BEGIN A NEW GAME:** új játék elindítása.
2. **LOAD OLD GAME:** egy előzőleg kimentett, befejezetlen hadművelet folytatása.
5. **SET UP:** a játék néhány paraméterének beállítása. Ez egy almenü segítségével lehetséges, amelyben a menüpontot jelölő betűillentyű megnyomásával megengedett a változtatás. Az almenü az alábbi opciókat tartalmazza:
 - 'J' - **JOYSTICK:** az irányítás beállítása. **KEYBOARD** esetén a **CURSOR** típusú joystick-nek megfelelő billentyűkkel ('5-8' billentyűk az irányítás, de nem a '0', hanem az 'ENTER' a tűz) vezérelhetjük a játékot. Ezenkívül lehetőség van **KEMPSTON**, **INTERFACE2** és **PROTEK** típusú joystick-ek választására
 - 'S' - **SOUND ON/OFF:** a játék hangeffektusainak be- illetve kikapcsolása
 - 'P' - **PLAYERS 1/2:** a játékosok számának kiválasztása. Ha egy játékot választunk, egy újabb menüpont jelenik meg ('C' - **COMPUTER AXIS/ALLIES**), amelyben azt állíthatjuk be, hogy a számítógép a tengelyhatalmak vagy a szövetségesek erőt irányítsa. Ezeket a paramétereket a főmenü **BEGIN NEW GAME** opciójának választása után, az új játék indításakor is meg kell adnunk, a **SET UP** opcióban azért kapott helyet, hogy a **játék folyamán a szerepeket felcserélhessük**.
 - 'M' - **MOVEMENT OPEN/HIDDEN:** ha két játékosal játszunk, lehetőség van annak a megválasztására, hogy az éppen lépő fél lássa-e az ellenség összes csapatát a főmenü **BEGIN NEW GAME** opciójának választása után, az új játék indításakor is meg kell adnunk, hogy a másik fél a front mögött milyen hadmozdulatokat végez, hova irányítja a csapatait. Ha a számítógéppel játszunk, akkor a **gép automatikusan ilyen mozgást állít be a játékra**.

Ha a kívánt paramétereket beállítottuk, az 'ENTER' megnyomásával visszatérhetünk a főmenübe.

A főmenü első pontjának (új játék) választása után egy kérdést kapunk (**WHICH SCENARIO?**), ami arra vonatkozik, hogy a háború melyik hadműveletét akarjuk lejátszani. Az ARNHEM-hez hasonlóan ebben a játékban is lehetőség van a hadszínterén folyó összes hadművelet, illetve csak egyes hadműveletek lejátszására. Az alábbi 5 variáció között választhatunk:

1. **RACE FOR TUNIS:** versenyfutás Tuniszért. Az Algéria felel előrenyomuló amerikai és a Tunisz-Bizerta térségében lévő (illetve érkező) tengelycsapatok között folyik a küzdelem 1942. november 12. és november 30. között. A szövetségesek célja a két kikötő, de főleg Tunisz elfoglalása, a németeké a kikötők megtartása illetve az amerikaiak megállításai (minél messzebb Tunisziól). A győzelem esélye 3:2 a németek javára.
2. **KASSERINE:** a Kasserine-hágó körüli hadműveletek 1943. február 15.-25. között. Rommel itt próbálta áttörni az amerikai csapatok frontját, hogy észak-nyugat felé előrenyomulva bekerítse és megsemmisítse a Tunisz felé előretört szövetséges csapatokat. Az amerikaiak célja a németek megállításai, a németeké a Kasserine-hágó elfoglalása és minél északabbra előretörni a Tebessa-Thala út felé. A győzelem esélye 3:2 a németek javára.
3. **EIGHTH ARMY:** a brit nyolcadik hadsereg előrenyomulása Líbia felel 1943. március 6-27. között. A német-olasz csapatok a jól megerősített Mareth-vonalban védekeznek, amit a 8. hadsereg a II. Világháborúban megkerült. A győzelem esélye a tengelyhatalmak részére itt egyenlő a nullával (túl gyorsan kimerül a csapataik utánpótlása és jóval gyengébbek a briteknél), védekezve esetleg van esélyük a döntetlen eredmény elérésére.
4. **OPERATION VULCAN:** a Vulkan-hadművelet, Tunisz elfoglalása 1943. április 21. - május 14. között. A német-olasz csapatok megerősített állásokban védekeznek, a győzelem esélye 3:1 a szövetségesek javára.
5. **THE TUNISIAN CAMPAIGN:** a tunéziai hadjárat. Az előbbi négy hadművelet lejátszása teljes egészében 1942. november 12-től kezdődően. A győzelem esélye 1:1.



Megjegyeznénk, hogy a győzelmet a számítógép ítéli oda valamelyik játékosnak, ugyanis a játék folyamán állandóan értékeli a felek veszteségét. Minden alakulathoz bizonyos számú pontérték van rendelve, amit az alakulat megsemmisítésakor az ellenfél szerez meg. Ezekből a pontokból áll össze a hadművelet értékelése, illetve a két fél pontjainak különbözetéből az, hogy döntő vagy csak taktikai győzelmet aratott-e valamelyik játékos. A legfontosabb cél az, hogy minél kisebb veszteséggel minél több ellenséges alakulatot semmisítsünk meg. Mivel ez az értékelés határozza meg, hogy ki és mikor győzött, néha előfordulhat (különösen a 4. és 5. választási lehetőség esetén), hogy a gép véget vet a játéknak az említett dátum előtt. Ez akkor fordul elő, ha valamelyik fél olyan veszteségeket szenvedett, amelyekkel a harcot már nem tudja folytatni. A végeredmény kiértékelésekor az elfoglalt területek is döntő szerepet játszanak, ezért előfordulhat, hogy bár az egyik fél nagyobb veszteségeket szenvedett, mint a másik, mégis övé a győzelem, mert sikerült megszereznie (megtartania) azokat a területeket, amely a hadművelet célja.

Miután kiválasztottuk, hogy melyik hadművelettel fogunk játszani, a megfelelő számbillentyű megnyomásával meg kell határoznunk, hogy hány játékos játszik. Egy játékos választása után azt is meg kell adnunk, hogy a számítógép a szövetséges (ALLIED) vagy a tengelyhatalmak (AXIS) csapataival játszik. Ezután jelenik meg a játékképernyő.

A játékban használt jelölések és a szabályok is sokban hasonlítanak a DESERT RATS illetve az ARNHEM című játékokban megismertekhez, de jónéhány eltérés és bővítés is tapasztalható. Ezért szükségesnek tartjuk, hogy részletesen áttekintsük a VULCAN kezelésének összes szabályát:

A képernyő négy részre lett osztva:

- a legnagyobb részt a játékképernyő foglalja el, amelyen az egységeket látjuk és megadhatjuk az éppen lépő alakulathoz a kívánt célt;
- a jobb felső sarokban lévő ablakban a dátumot láthatjuk akkor, amikor a gép jelzi, hogy melyik fél következik a lépéssel és az időjárás meghatározását akkor, amikor valamelyik játékos éppen lép. Az időjárástól függ a repülőgépek bevetésének lehetősége: tiszta időben (CLEAR WEATHER) használhatunk repülőket, esőben (RAIN) nem. Sárban (MUD) és esőben az egységek mozgási képessége felére csökken;
- ezalatt található az információs ablak. Az ebben lévő opciók segítségével adhatunk az éppen lépő egységnek parancsokat illetve innen kérhetünk információkat az egységről. Ezenkívül itt jelennek meg a program üzenetei is, amelyek jelzik, hogy milyen fázis következik, mi történt a parancs kiadása után, illetve utalnak az általunk elkövetett szabálytalanságokra;
- a képernyő alsó két sora az aktuális egység megnevezését tartalmazza illetve azt a jelölést, ahogy a játékképernyőn látható. A megnevezés második sora a magasabbegység nevét tartalmazza (tehát azt, hogy az egység parancsnokságának mi a neve), illetve egyesített parancsnokság esetében hány egység van a parancsnokság alá rendelve, a felső sor pedig azt, hogy melyik alacsonyabbegységről van szó. Ha csak egy sor van kitöltve, akkor az egység önállóan tevékenykedik (erről bővebben a DIVIDE opciónál beszélünk).

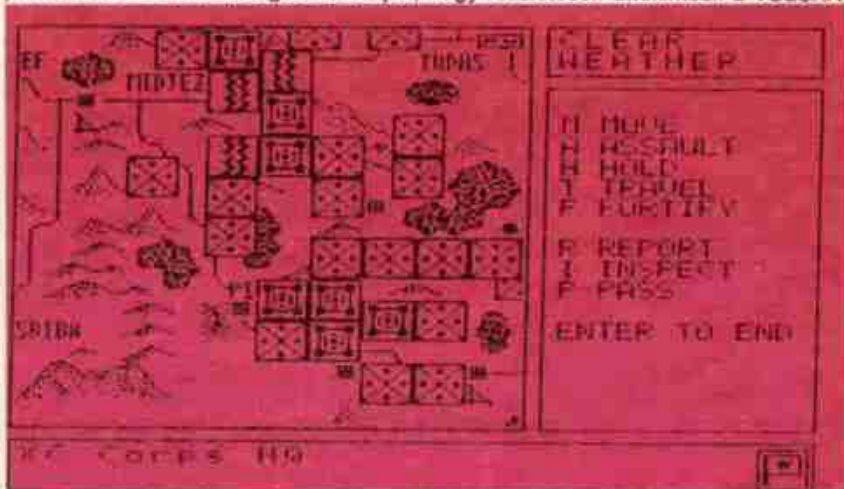

A játékképernyő

Itt mérhetjük le a harci helyzetet és ezen adhatjuk meg a csapatoknak az - esetleges - mozgatható célpontját. Az éppen lépő csapatot látható a villogó kurzor, amit az irányító billentyűkkel mozgathatunk. A kurzor mozgatása nem befolyásolja a csapat lépését, csak azon pozíciója, amelyben az 'ENTER' megnyomásakor van. Ezért akár az egész hadműveleti terepet bejárhatjuk vele, megszemlélve csapataink elhelyezkedését. Tekintsük át először a játékképernyőn található térképjelöléseket:

- városon áthaladó út
- erdő (zöld színű, az alakulatok lassabban haladnak benne)
- hegycsúcs és dombok (a hegycsúcson csak gyalogosokkal vagy ejtőernyősökkel lehet átkelni)
- folyó (kék színű, páncélosok nem tudnak átkelni, csak ott, ahol út vezet át rajta)
- tó (kék színű, minden alakulathoz járható)
- kiéptített erődrendszer
- sót, mocsár (piros színű, minden alakulathoz járható)
- támaszpont, repülőtér

A játékképernyőn fehér jelzéssel láthatjuk az angol-amerikai szövetséges csapatokat, fekete szín jelzi a németeket. Ezenkívül találkozhatók még lilával jelölt olasz és kékekkel jelölt francia csapatokkal. Ez utóbbiak - bár általában sok emberből álló gyalogos alakulatok - gyengébb harcértékűek az előbb említettekénél: alacsony a harci moráljuk, gyorsan elfogy az utánpótlásuk stb. A két ellentábor csapatai fekete-fehér televízió is könnyen megkülönböztethetőek arról, hogy a tengelyhatalmak csapatainak kijelzése balra, míg a szövetségeseké jobbra néz. Azt, hogy az egység milyen parancsot hajt éppen végre, a játékképernyőn különféle megjelenítéssel jelzi a program. Az alábbi jelölésekkel találkozhatók:

gyalogos alakulat

könnyű-páncélos alakulat (csak szövetségeseknél)

 páncélos alakulat

 ejtőernyős alakulat

 gépesített alakulat

 gyalogos alakulat parancsnoksága (HQ)

 gépesített alakulat parancsnoksága (HQ)

Ezek a jelölések láthatóak az aktuális alakulat megnevezésénél is, de a játékképernyőn csak akkor, ha az egység érintkezik az ellenséggel és nincs szállítás alatt illetve védelemben. Egyébként a gép a következőképpen jelöli az alakulatokat:

 az ellenséggel nem érintkező alakulat

 az ellenséggel érintkező alakulat védelemben

 az ellenséggel érintkező alakulat erősített védelemben

 úton szállított alakulat

Az az egység, amelyik éppen parancsot vár, a játékképernyőn **villogva** látható, mert a kurzor is erre az egységre áll be. A kurzorral jelölhetjük ki, hogy az egységet melyik pozícióba kívánjuk mozgatni. A mozgási fázisban az alakulat a **legrövidebb úton** igyekszik elérni ezt a helyet, ezért arra figyelemmel kell lennünk, hogy az indulási és a célpozíció között **ne legyen olyan akadály**, amelyen az egység nem tud átkelni (az ilyen akadályok előtt az alakulat megáll és nem mozog tovább). Ha ugyanazt a pozíciót jelöljük ki célnak, amelyikben az egység éppen áll, lehetőség van védelmi állásokat kiépítenünk. Az egységre vonatkozó parancsokat az 'ENTER' megnyomásával zárjuk le. Az egység mozgatása az információs ablakban meghatározott parancsokkal fog megtörténni a megjelölt pozícióba.

Fontos megjegyezni: egy pozícióban maximum négy egység tartózkodhat. Ha az alakulat olyan helyre ér, ahol már van négy egység, akkor ugyanúgy viselkedik, mintha olyan természeti akadállyal találkozott volna, amit nem tud leküzdeni. Ez a megállapítás **nem érvényes az egy parancsnokság alá összevont egységekre**, amelyekből akár 7 is tartózkodhat egy pozícióban, de ez nem jelenti azt, hogy az összevont parancsnokságot csak egy egységnek veszi a gép, mert az ilyen több alakulatból álló egység is akadályt jelent a nem a parancsnokság alá tartozó alakulatoknak.

Minden nap lehet új parancsot adni minden egységnek, de ez nem kötelező. Ha nem kívánunk újabb parancsot kiadni egy egységnek, nyomjuk meg az 'ENTER' billentyűt, amikor rákerül a lépés sora. Ekkor az egység azt a parancsot veszi aktuálisnak, amelyet az előző lépésben kapott. Ez olyankor hasznos, ha például nagyobb távolságra kívánjuk mozgatni, mint amekkorát egy lépésben meg tud tenni. Ha egy ilyen esetben a következő lépésben csak 'ENTER'-t nyomunk, az egység folytatja az útját az előző lépésben megadott hely felé.

Az információs ablak

Az információs ablaknak több szerepe van:

- a mozgatás kivételével itt találhatóak meg azok a parancsok, amelyeket az éppen lépő egységnek kiadhatunk, illetve két opcióval információkat kérhetünk az egységről;
- itt jelzi a gép, hogy melyik fél következik lépéssel (ALLIED/AXIS TURN) illetve a légi erőnek kiadott parancsok következnek (AIR PHASE);
- itt láthatjuk a repülőgépekre vonatkozó információkat;
- a gép itt jelzi, hogy végrehajtja a parancsokat (FORCES MOVING), illetve gondolkodik és értékeli a helyzetet (THINKING).

Amikor valamelyik játékos következik lépéssel, a parancsokat láthatjuk, az aktuálisat **inverzben**. Ezeket a hozzájuk tartozó betűbillentyű segítségével aktiválhatjuk, hatásuk a következő:

'M' - MOVE: tulajdonképpen semmilyen jelentősége nincsen, csak akkor használjuk, ha a kurzorral megadott pozíció irányában nem számítunk ellenséges alakulatra. Ilyenkor is érdemes inkább az ASSAULT parancsot használni.

'A' - ASSAULT: támadás. Ha egy egységet ilyen parancsokkal mozgatunk, akkor **megtámadja** az ellenséget, ha érintkezésbe kerül vele (illetve - ha nem adtunk neki mozgási parancsot - elindul a legközelebbi ellenség felé). Ha sikerül megsemmisítenie a szembenálló egységet, folytatja az útját a játékképernyőn megadott pozícióba. Ha tehát egy utunkat álló ellenséges alakulatot meg akarunk semmisíteni, a játékképernyőn állítsuk a kurzort az ellenség mögé, válasszuk az ASSAULT parancsot és nyomjuk meg az 'ENTER'-t. Azért szükséges a kurzort az ellenség mögé állítani a kurzort, mert ha csak visszavonul, az egységünk azonnal továbbnyomul előre és folytatja a támadást. Ha ezt a mozgatást MOVE parancsokkal csinálnánk, az egységünk nem támadná meg az ellenséget, csak belesétálna a tüzébe.

Lehetőleg **ne adjunk ki támadási parancsot** olyan csapatnak, amelyről a gép az információs ablak alján azt jelzi, hogy az ereje vagy az utánpótlása alacsony (STRENGTH LOW vagy SUPPLY LOW), mert az ilyen egység valószínűleg nagy veszteségeket fog szenvedni, esetleg megsemmisül.

'H' - HOLD: ezzel a parancsokkal utasíthatjuk az egységet, hogy **tartsa azt a pozíciót**, amelyet éppen elfoglal. A parancs kiadása után - ha ez még nem történt meg - az alakulat átmegy védelemben és az ellenséget védekezve fogadja. Figyelem: a védekezés is passzív támadás, ha a szemben álló fél nincs szintén védelemben! Tehát a parancsot célszerű használni minden esetben ha erősebb ellenséges csapat(ok) állnak velünk szemben, mert így megtámadásunk esetén nagyobb veszteségeket szenvednek, mint mi. Az alacsony ellátmánnyal rendelkező egységeket is célszerű HOLD-ban tartani addig, amíg az ellátmány feltöltődik.

'T' - TRAVEL: szállítás. Ez a parancs **csak akkor** használható, ha az aktuális egység **úton** áll. Ezzel a módszerrel sokkal gyorsabban mozgathatjuk a csapatokat a normál mozgatásnál, de vigyázzunk arra, hogy a szállítás alatt lévő egység **nem teljes értékű a harcban**, így ha beleszállítjuk egy ellenséges egységbe, akár egy sokkal gyengébb egység is **megsemmisítheti**. Veszélyes helyen tehát csak fokozatosan háradjunk a szállított egységgel. A parancs kiadása után a gép kéri, hogy a kurzorral jelöljük ki a szállítás célját. Természetesen ennek is uton kell lennie, különben a gép SQUARE NOT ON ROAD felirattal jelzi, hogy a célpont nincs az úton. A célt bármilyen távolságban kijelölhetjük (a legrövidebb úton közelíti meg), ha a következő lépésekben csak 'ENTER'-t nyomunk, az egység addig szállítódik, amíg el nem éri a kijelölt célt. Itt ismét normál méretet vesz fel és teljes értékű egységként harcolhat. Ha az egységet megsemmisíteni kívánjuk szállítani, mert csak véletlenül nyomtuk meg a 'T' billentyűt, a 'Q' (QUIT) használatával visszaléphetünk a parancs menübe.

Felhívánk a figyelmet egy érdekes dologra, ami csak akkor jelentkezik, ha a szállított egységnek még nincs megszabott TRAVEL-célja: ha a TRAVEL parancsot választjuk és ugyanazt adjuk meg célpozíciónak, ami a kezdőpozíció (tehát egyszerűen csak 'ENTER'-t nyomunk), az egység nem marad helyben (ha ezt akarjuk, HOLD parancsot kell kiadnunk), hanem elindul valamilyen irányba. Ez csak olyan egységre vonatkozik, amelynek az előző lépésben nem adtunk TRAVEL parancsot. Ilyenkor a gép azt adja meg, hogy ő hova szállítana az egységet, azaz úgy mozog, mint a történelemben. Ez különösen a szövetségeseknél eredményez nagyon jó lépéseket, például az első hadműveletnél, a támadó szövetséges csapatokkal így villámgyorsan elérhetjük Tunizst.

'F' - FORTIFY: erősítés. Csak azután használható, miután az egységnek már kiadtunk egy HOLD parancsot. A védelemben lévő egység állását ugyanis erődítménnyé lehet alakítani. Minél több lépésen keresztül erődítjük az állásokat, annál erősebbek lesznek, tehát az ellenség annál nagyobb veszteséggel tud minket onnan kiverni. Az erődítések csak arra a pozícióra vonatkoznak, amelyben az egység áll, tehát ha arrébb léptetjük, az erődítések elvesznek. Eppen ezért figyeljünk arra, hogy az erődítési parancs után az 'ENTER'-t úgy nyomjuk meg, hogy a kurzor az egységen álljon. Nem lehet erődítést építeni páncélos alakulattal (csak akkor, ha a saját parancsnokságával együtt van), illetve olyan egységgel, aminek nincs utánpótlása (SUPPLY NONE).

A parancsmenü alábbi négy funkciója nem parancs, azaz használatuk nem jelent lépést:

'R' - REPORT: az aktuális egység harcértékjelentése. Az itt található értékekből állapítja meg a gép, hogy az ellenséggel való összecsapás esetén milyen veszteségeket okoz az alakulat, ergo milyen erős. Az 'R' billentyű megnyomása után a következő információkat kaphatjuk az alakulatról:

STR (STRENGTH): az egység ereje. Az ezután álló szám a személyi állományt jelzi, azaz azt, hogy hány ember van az egységben. Páncélos alakulatoknál ez a szám a tankok számára vonatkozik. Itt mérhetjük le, hogy csapatunk mekkora veszteségeket szenvedett. Ha az itt található érték jóval alacsonyabb, mint a normál létszám (nagy a veszteség), az ablak alsó részén a program STRENGTH LOW (alacsony erő) feliratot jelez.

MPS: az alakulat mozgási képessége. Minél nagyobb ez a szám, annál nagyobb utat tud az alakulat egy lépésben megtenni. Ez az érték függ az ellátmánytól is, azaz lassabban haladhatunk, ha az ellátmány kevés.

SUP (SUPPLY): az ellátmány mennyisége. Döntően fontos tényező az alakulat utóképeségéhez. Értéke lehet V(ERY) GOOD (nagyon jó); GOOD (jó); FAIR (megfelelő); G(UICK) LOW (elég alacsony); LOW (alacsony); V(ERY) LOW (nagyon alacsony); NONE (semmi). Minél jobb ez az érték annál nagyobb nyomást tud kifejteni az egység az ellenségre. Az utánpótlást a parancsnokságok hordozzák, ezek kapják illetve oszthatják fel. Ez automatikusan történik. Ha egy alakulatunknak alacsony az utánpótlása (esetleg nincs semmi), vigyünk **ugyanabba** a pozícióba egy olyan parancsnokságot, amelynek a SUP értéke jó, és a fogytán lévő alakulat hamarosan feltöltődik. Azt, hogy egy alakulatnak biztosítva van az utánpótlása (tehát ugyanabban vagy a szomszédos pozícióban áll valamilyen parancsnokság) a SUP érték után **egy pipa jelzi**. Mivel a parancsnokságok az ellátmány hordozói, megsemmisülésük esetén **újralakulnak**: ha például elvesztünk egy 3000 főt számláló, gépesített egység parancsnokságot, az 4 nap múlva megjelenik újra a kiindulási ponton. Az elvesztett parancsnokság csak akkor alakul meg újra, ha még van kinek parancsolnia, azaz a magasabbegységnek van még alárendelt alakulata. Az újralakított parancsnokságok mindig csak 300 embert számlálnak. Természetesen az ilyen alakulatokat már nem célszerű harcba vetni, mert azonnal megsemmisülnek, csak az ellátmány szétosztására vagy védelmi célokra használhatóak.

MOR (MORALE): az alakulat harci morálja, általában 20-60% között mozog. Minél magasabb a morál, annál jobban harcol az egység. Ha egy egységet **pihentetünk** (egy ideig nem harcol), általában növekszik.

EFF (EFFICIENCY): az alakulat hatékonysága. Ezt az értéket a gép, az STR, a SUP, a MOR és az A/M értékekből illetve abból számolja, hogy az egység valamilyen parancsnokság alárendeltségében van-e.

FRT (FORT): az erődítés mértéke. Az ezután álló szám jelzi, hogy az egység milyen erős erődben áll, azaz az adott pozícióban hány lépésen keresztül kapott FORTIFY parancsot.

A/M (AMMUNITION): a lőszerrel való ellátottság százalékban kifejezve, általában 60-120% között mozog.

Miután megismereltük az egység harcértékjelentését, egy billentyű megnyomása után visszatérhetünk a parancs menübe.

'I' - INSPECT: vizsgálódás. Ezzel megnézhetjük azt a terepet, amely az alatt az egység alatt van, amelyen a kurzor áll.

'D' - DMIDE: megosztás. Az egyes egységeket jelentő négyzetek általában dandárokat jelentenek, amelyeket önállóan mozgathatunk. Az ugyanazon hadosztály-parancsnokság (ez több dandárból áll) alá tartozó egységek azonban - általában - **összevonva** jelennek meg a hadszínteren. Ezek esetében használható a DIVIDE opció. Nézzünk egy konkrét példát - mondjuk a "Versenyfutás Tuniszért" hadművelet esetében: 1942. november 20-án jelenik meg Bone-tól nyugatra az amerikai 1. gépesített hadosztály. Ez egy hadosztály-parancsnokság. A képernyő alsó két sorából a felső jelzi a **parancsnokság** nevét (US 1st Armoured Division), míg az alsó azt, hogy hány dandár van **alárendelve** a parancsnokságnak - jelen esetben kettő (2 UNITS). Ha REPORT-ot kérünk, akkor a parancsnokság adatait fogjuk megkapni (ami megfelel egy gépesített lövész dandárnak), nem pedig a hadosztály teljes állományának adatait. Ha a DIVIDE opciót használjuk a két egység különváll: először lépünk a parancsnoksággal (a megnevezés első sorában a HQ - Headquarter = parancsnokság - felirat látható, az alsó sorban a hadosztály, amelyhez tartozik), majd ezután a másik egységgel, ami a CCA megjelölésű, 116 tankból álló páncélos dandár.

Azokat a dandárokat, amelyeket lehet, célszerű ilyen parancsnokságok alatt összevonva együtt mozgatni, több okból is:

- így nem kell minden dandárral külön lépégetnünk (lustaság, fél egészség)
- mivel az ellátmányt a parancsnokságok osztják, nem kell figyelni, hogy a többi egység utánpótlása mikor merül ki, mert az összes dandár ellátmányának az értéke megegyezik a parancsnokságéval
- a hadosztály-kötelekben támadó (védekező) dandárok hatékonyabbak, mintha külön-külön alkalmaznánk őket
- mint már említettük, egy pozícióban összesen 4 dandár tartózkodhat, de ez nem vonatkozik a parancsnokság alá összevontakra. Ha például az első hadműveletet játszva a németeket irányítjuk, a Tuniszba folyamatosan érkező Von Broich-hadosztály egyes egységeit összevonhatjuk és így akár 7 alakulatot is együtt mozgathatunk.

A DIVIDE opcióval csak akkor bontunk szét a hadosztályt, ha több irányba akarunk egyszerre támadni, illetve széles védelmi vonalat akarunk kiépíteni. Ilyenkor viszont legyünk figyelmelemmel a szétbontott egységek utánpótlására!

Figyelem! A DIVIDE használata csak az első dandárt választja le a parancsnokságról, a többi együtt marad. Tehát ha egy 5 dandárból álló egységet teljesen külön akarunk irányítani, négy egymást követő egységnek kell a DIVIDE-ot kiadni.

Ha ugyanazon hadosztály két vagy több egysége, ugyanazon (vagy szomszédos) pozícióban tartózkodik, a program automatikusan egyesíti őket.

'P' - PASS: Mivel a gép minden nap automatikus (saját maga által megállapított) sorrendben kéri az egyes alakulatoknak szóló parancsot, előfordulhat, hogy egy egységgel később akarunk lépni, mint egy másikkal, ami csak később következik a lépési sorban. Ilyenkor használhatjuk a PASS parancsot, ami azt eredményezi, hogy az aktuális alakulat csak legutóljára kéri a parancsot. Minden egységnek kell parancsot adni, bár ez lehet egy egyszerű HOLD is.

Miután befejeztük az egységnek kiadott parancsot, nyomjuk meg az 'ENTER' billentyűt és a gép kéri a következő alakulat parancsát. Miután az összes alakulatnak kiadtuk az ukaszt, következik a légielő feladatainak meghatározása.

Repülőgépek bevetése (AIR PHASE)

Ez alapvetően két dologtól függ: az időjárástól illetve attól, hogy van-e mit bevetnünk. Ha az időjárásjelentés esőt jelez (a jobb felső sarokban RAINI felirat látható), akkor a program közli velünk, hogy ma a rossz időjárás miatt nincs bevetés (NO FLYING TODAY DUE TO BAD WEATHER).

Egyéb időjárások esetén az információs ablakban megjelennek a repülőszázadokra vonatkozó adatok. A STANDBY felirat után látható a **bevetésre készen álló** századok száma (ha ez 0, akkor itt nincs is semmi tennivalónk), az U/S után pedig azok a századok, amelyek felszerelés alatt vannak. A köztük az összege adja meg a rendelkezésünkre álló századok számát.

A képernyőn egy villogó karakterrel kell kijelölnünk a bevetés célpontját. A repülőekkel két dolgot kezdetünk:

- a kurzor pozícióját **megbombázzhatjuk**, ha az 'ENTER'-t nyomjuk meg. Ilyenkor három dolog történhet: a gép hanghatással is jelzi, hogy a bevetés sikerült (MISSION ACCOMPLISHED); a bevetést elhárították (MISSION ABORTED); a bevetést elhárították és még a század is megsemmisült (MISSION ABORTED SQUADRON DESTROYED). Ezt a gép véletlenszerűen számolja ki. Ha a számítógéppel játszunk, a gép magának is generál véletlenszerű sikert, tehát az ő századai is megsemmisülhetnek. A bombázás (akárhány századdal hajtuk végre) nem okoz látható veszteségeket a megtámadott alakulatnak, azaz csak akkor érdemes használni, hogyha azonnal támadni is fogunk ezen a ponton. Lehetőleg ne bombázzunk olyan egységeket, amelyek erődítményben védekeznek, mert majdnem biztos, hogy felövik a századot.
- a repülőekkel **felderítést** is végezhetünk, ha az 'R' (RECCE = RECONNAISSANCE) billentyűt nyomjuk meg. Ilyenkor a gép megmutatja a kurzortól 5 karakter távolságon belül lévő ellenséges egységeket. Természetesen felderítésnek csak akkor van értelme, ha a számítógéppel játszunk, vagy két játékos esetén a SET UP-almenü MOVEMENT opcióját HIDDEN-re állítottuk, azaz csak azokat az ellenséges egységeket látjuk, amelyekkel valamelyik egységünk harcban áll. Természetesen felderítés közben is megtörténhet, hogy a bevetést elhárítják vagy - neadj'isten - a századot is megsemmisítik.

Az első hadművelet kezdetén csak a németeknek van repülőszázaduk (2 db), a szövetségeseknek később érkezik egyenként az utánpótlás, a VULCAN-hadműveletre már 8 db lesz.

Miután kiadtuk a megfelelő utasításokat a repülőgépeknek, nyomjuk meg a 'Q' (QUIT) billentyűt és a játék az ellenséges egységeknek kiadott parancsokkal folytatódik. Ha ez is lezajlott, a gép végrehajtja a két fél által kiadott parancsokat (FORCES MOVING). Ha ellenséges alakulatok találkoztak és támadási parancs volt valamelyiknek kiadva, csatazaj hallatszik. A páncélosoknak "csattogó" hangja van, az összes többi alakulatnak "zúgó". Azt, hogy ez a hang milyen hosszú, a program a REPORT-ban található értékekből (erő, ellátmány, morál, hatékonyság) számolja ki, azaz ebből is lemérhetjük, hogy a támadó (védekező) alakulat milyen erős. Ha például egy jól ellátott és jó morálú 183 páncélosból álló tank-dandárral támadunk meg valakit, az elég hosszú kereplést eredményez, míg egy 6 tankból álló fáradt dandárral való támadás csak egy kattanást vagy egy villanást. Először a szövetséges, majd a német egységek támadását jelzi a játék.

A program minden helyet megmutat, ahol harci események történnek. Ez olyan hadműveleteknél, mint például a VULCAN (80-90 dandár van már a hadszíntéren), egy ideig eltart, viszont így áttekinthetjük a teljes állást. Abban a pozícióban álló egységek, amelyeket támadják, az villog (ha védelemben van, akkor azt is láthatjuk, hogy milyen típusú egységről van szó). Nagyon lényeges, hogy **annyiszor villog, ahány dandár támadja**! A villogások számából és a csatazaj hosszából tehát lemérhető, hogy hány darab és milyen erős dandár áll velünk szemben.

Miután a csatazaj elűt, a program értékeli, hogy a harcok mit eredményeztek: attól függően, hogy milyen erős alakulatok találkoztak, beírja az összes egységhez a veszteségeket, illetve törli a hadszíntérről azokat, amelyek végzetes veszteségeket szenvedtek. Ha olyan alakulatot talál, ami túl erős ellenféllel került szembe, de nem semmisült meg meg, azt 1-3 pozícióval visszalepteti (az egység meghátrált). Ezzel véget ért egy nap.

Ekkor megjelenik az alsó két sorban az M TO ENTER MENU - ENTER TO CONTINUE PLAY felirat, ami jelzi, hogy az 'ENTER'-rel folytathatjuk a harcot a következő nappal, míg az 'M' billentyű megnyomásával a főmenüt kérhetjük be. Ebben a megfelelő számbillentyű megnyomásával az alábbi opciókat használhatjuk fel:

- '1' - CONTINUE PLAY: a játék folytatása a következő nappal
- '2' - LOAD OLD GAME: kimentett játékállás betöltése és annak folytatása
- '3' - SAVE GAME: az aktuális játék kimentése kazettára. Ez a hadművelettől függően 20-50 másodpercet vesz igénybe
- '4' - ABANDON GAME: a jelenlegi játék befejezése, ha komolyan gondoljuk, nyomjuk meg az 'Y' billentyűt
- '5' - SET UP: az ebben található opciókat már ismertettük.

Mint már említettük, az egyes hadműveletek meghatározott időpontokig tartanak, bár a gép megszakíthatja a játékot, ha valamelyik fél megszerezte a döntő fölényt (ez általában csak akkor következik be, ha teljes hadviselést játszunk). Ha a játékban elértük a határidőt, a program véget vet a játéknak, és beadja az értékelést. Mint már említettük, ez a veszteségek illetve az elfoglalt területek által elért pontszámot tartalmazza és azt, hogy melyik fél győzött. Az alábbi eredmények szülehetnek:

AXIS/ALLIED DECISIVE VICTORY: döntő győzelem a németeknek/szövetségeseknek
AXIS/ALLIED TACTICAL VICTORY: taktikai győzelem a németeknek/szövetségeseknek
THE GAME IS DRAWN: a játék döntetlenül végződött.

Ezután ismét a főmenü jelentkezik be, de csak a 2. és 5. opció látható az előbbiekből, ezenkívül az '1' - RELOAD DATA, amivel a játékot újra kell indítanunk. Ez újra installálja a játékot, de ehhez **szüksége van egy file betöltésére** is. Ez a program második, a BASIC-loader után elhelyezkedő kódresze (a neve RS). Csak ennek a betöltése után tudunk új játékot elindítani.

Végezetül még két észrevétel a programhoz:

- ha pontosan valamelyik kikötőbe (Bizerta vagy Tunisz) adjuk meg a szállítást illetve a mozgás célpontját, akkor a parton lévő úton villámgyorsan a másik kikötőbe kerül az egység. Ezt mind a két fél eljátszhatja.
- a program néha önhatalmúlag feloszlat egyes egységeket. Nem sikerült rájonnunk, hogy ezt milyen alapon teszi, mert egyaránt megcsinálta már éhenhalásra ítélt alakulatokkal és teljesen fitt csapatokkal is (például ezt a játékot játsza a HART FORCE nevű egységgel a legelső hadművelet otodik napján is). Ha tehát egy egységnél a parancsmenü helyett a UNIT WITHDRAWN IN NEXT TURN felirat jelenik meg az információs ablakban, fájó szívvel búcsú mondhatunk az egységnek mert a következő körben fel fog oszlatni.

SPECTRUM programok átírása 2.

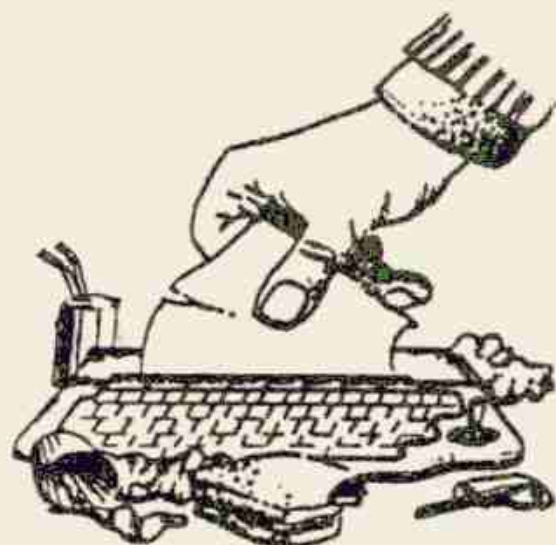

A SPECTRUM programok átírásának első lépcsőfoka magának a kódnak az átvitele egyik gépről a másikra. Ez esetünkben kézenfekvő, mivel a programok elnyomó többsége kazettán kerül az amatőrök kezébe. A feladat tehát az, hogy a SPECTRUM általi felírt kazettákat elolvassuk. Szerencsére mindkét gépnek hasonló a kazettás magnót kezelő hardware felépítése.

Kicsit konkrétan: a SPECTRUM 254-es (0FEH) portjának 5. bítje a kazettás adattárolás bemeneti bítje. A szalagról bejövő jel nagyságától függően vagy 1-be, vagy 0-ba állítja ezt a bítet.

ENTERPRISE-on a 182-es (0B6H) porton a 7. bit nagyjából hasonló feladatot lát el. Vagyis feladatunk eléggé egyszerűsödik, mivel az eredeti loader-t kivethetjük a SPECTRUM ROM programjából, csak a hardware különbségeket kell korrigálni. Mi is ezt tettük a közöli programban. A példaprogram egy kicsit bonyolultabb, mert különböző luxusszolgáltatásai is vannak. Megértéséhez szükséges az EXOS (az ENTERPRISE operációs rendszere) ismerete.

Az EXOS használata a csatornák használatán alapul. Erre a SPECTRUM BASIC esetében is történtek próbálkozások, de korántsem sikerült annyira logikusan. A csatornák lényege az, hogy ha valamilyen egységet kezelni akarunk, akkor nem kezdünk el szleburdi módon ROM-rutinokat hívni, hanem nyitunk számunkra egy kommunikációs csatornát. Azt, hogy milyen egységgel akarunk "szót váltani" a rendszer onnan tudja, hogy a csatorna megnyitásakor megadjuk az eszköz nevét. Ilyen eszközök a billentyűzet (KEYBOARD-), a nyomtató (PRINTER-) stb. Az EXOS onnan ismeri fel az eszközt, hogy kettőspont van a végén. Vannak olyan eszközök, amelyek file alapúak, és vannak olyanok is, amelyeknek csak a csatorna létrejötte szükséges. Például, ha kazettán létrehozunk egy file-t, akkor annak meg kell adnunk a nevét, adatokat kell beletírnunk, majd le kell zárni. A billentyűzet esetén nem akarunk file-t sem olvasni, sem írni, mi csak az éppen leütött billentyűre vagyunk kíváncsiak.

Egy csatorna, ha már létrejött, sok mindenre jó. Tudunk bele adatokat írni, adatokat olvasni. Csatornát EXOS funkcióhívással lehet megnyitni. Az EXOS funkcióhívás a következőképpen néz ki:

RST 30H
DEFB funkciókód

Általában az A regiszter tartalmazza a csatorna számot, DE-ben és BC-ben adunk át paramétereket. Visszatéréskor az "A" regiszter egy hibakódot tartalmaz, ami 0, ha sikeres volt a művelet. Mivel így elég nehézkes használni, ezért erre létrehoztak az ASMÓN-ban egy előre definiált makró-t EXOS néven. Ennek használata: "EXOS funkciókód" ahol a funkciókód értelemszerűen a kívánt operációsrendszer szolgáltatás száma.

A programban használt EXOS hívások:

EXOS 1 - Csatorna megnyitás. Az "A" regiszterben a megnyitni kívánt csatorna száma, a "DE" regiszterpárban a nevének címe van. DE egy karaktársorozatra mutat, amelynek első byte-ja egy hosszúságbyte, ami megadja az utána következő karakterek számát. Ez a módszer általánosan használt az EXOS-ban, tehát jó vele tisztában lenni. Ez a név tartalmazhatja az eszköz nevét és a file-nevet egyaránt. Ha hiányzik az eszköznév, akkor kazettás rendszerben a "TAPE:" eszköz lesz behelyettesítve (ez a magnóillesztő). File alapú eszközök esetén ez a hívás olvasásra nyitja meg a csatornát.

EXOS 2 - Csatorna létrehozás. Hasonló, mint az előző hívás, de file alapú eszközök esetén írásra nyitja meg a csatornát. A programban ezt a hívást használjuk a betöltött SPECTRUM file-ok ENTERPRISE formában történő kimentésére.

EXOS 3 - Csatorna lezárása. Az "A" regiszterben van a csatornaszám.

EXOS 5 - Karakter olvasása. Az "A" regiszterben van a csatornaszám, visszatéréskor a "B" regiszter tartalmazza a beolvasott byte-ot.

EXOS 8 - Blokk írása. Ez nem egy byte-ot ír a csatornába, hanem egy byte-halmazt. A csatornaszám megadása hasonló az eddigiekhez. A DE regiszterpár tartalmazza azt a memóriacímet, ahol a kiírt adatok vannak, BC pedig ezen adatok számát tartalmazza.

EXOS 11 - Speciális funkció. Bizonyos feladatokat nem - vagy csak nagyon nehézkesen - lehet megoldani a csatorna írás-olvasás műveletekkel. Ilyen műveletek lebonyolítására szolgál ez a funkcióhívás. Programunk az 1. számú speciális funkciót használja egy video-lap képernyőn való megjelenítésére. A hívás paraméterei:

A a csatornaszám
B = 1 Az 1. funkció kijelölése
C = 1 A videolapon az 1. sorból kezdve legyen megjelenítés
D = 20 20 sört kell kijelezni
E = 1 A képernyőn az 1. sorban kezdődjön a videolap

EXOS 16 - EXOS változó írása/olvasása/átbillentése. A program a video és a szövegszerkesztő paramétereinek beállítására használja. Paraméterei:

B = 1 A változót írni óhajtjuk
C = v C regiszterben az EXOS változó száma
D = új érték A hívás után ez lesz a változó új értéke.

EXOS 24 - Szegmens kijelölés. Memóriát célszerű az EXOS-tól kérni, mivel így biztosan nem kezd el más program is az általunk használni kívánt memóriában dolgozni. C regiszterben a kiutalt szegmens száma lesz. Programunk 3 db szegmenst foglal le, ez 48k, így minden SPECTRUM program belefér a tárbá.

EXOS 26 - Rendszerbővítő letapogatás. DE egy karaktársorozatra mutat. A BASIC is ezt a funkciót használja, amikor a felhasználó beüt például egy HELP parancsot. Ez a kettőspont utáni parancshívás esetében is működik.

EXOS 28 - Hibakód értelmezése. Ha valakinek nem mond elég az A regiszterben visszakapott hibakód, az EXOS mint egy jó tündér, a segítségére siet. A hívás előtt meg kell adni DE-ben egy olyan címet - ami lehetőleg másra nem használ - , ahová a rendszer nyugodt lélekkel felírhatja (a gyengébbek kedvéért) a hibakód magyarázó szövegét.

Az operációs rendszer nagy vívmánya a **szövegszerkesztő** (EDITOR-). Nagysága abban áll, hogy ha valaki valamilyen szöveget akar a felhasználótól kicsikarni, nem kell új adatbekérő programot írnia. Ilyen esetekben elég, ha nyit egy csatornát "EDITOR:" néven, és máris javában olvashat a felhasználótól. Csatornamegnyitás előtt be kell állítani néhány paramétert (EXOS változót). Ezek:

29 (VID EDIT) Itt kell megadni, hogy a szerkesztés során a szerkesztő melyik video-lapot használja.

30 (KEY EDIT) Hasonlóan a használt billentyűzetcsatornát kell megadni.

31 (BUF EDIT) A pufferméret 256 byte-os alapegységben. Tehát a pufferméret az itt megadott szám*256 byte lesz. Ez határozza meg, hogy hány karakter fér bele a szövegszerkesztőbe.

32 (FLG EDIT) A kiolvasás módját adja meg. A programban ez hasonló a BASIC sorbeolvasásához.

Ennyi kitérő után lássuk, mit is tud a program:

Indítás után megkérdezi az átvitel módját, folyamatos, vagy nem folyamatos. Folyamatos mód esetén betölt egy SPECTRUM file-t, majd ezt kimentti, és ezt addig csinálja, amíg le nem lövik. A nem folyamatos mód abban tér el, hogy minden kimentés előtt vár egy billentyűleütésre, így ilyenkor lehet kazettát cserélni. A program bekér egy nevet, mögé tesz egy kiterjesztést "xxx" formában, ahol y és xx szimbólikus jelölés. "y" helyére egy 1 karakteres jelet tesz, ami az első file esetén 0, ezután 1,2 stb. "xx" a beolvasott blokk típusát adja hexadecimálisan. Innen lehet felismerni, hogy ez most fejlec volt avagy programblokk.

A program az "ASMON" nevű assemblerrel készült, ha valaki csak "HISOFT GEN ASSEMBLER"-rel rendelkezik, ne csüggedjen, hanem az első sorok elé írja be a következőket:

```

EXOS      MACRO @1
          RST 30H
          DEFB @1
          ENDM

```

Az EXOS a sor elején kezdődjön, a többi sor egy (vagy több) karakterrel beljebb. Ez érvényes az egész programban is. A szimbólumokat bevezető SPACE nélkül írjuk be, míg a többi sorban lévő utasítások elé legalább egy SPACE-t tegyünk. Ez a programlistából is előtűnik. A szimbólumok és a mögöttes álló utasítások közé szintén legalább egy SPACE szükséges. A bevitel módja ASMON-ra: a program bejelentkezése után nyomjuk meg az "E" billentyűt. Ekkor bekerülünk egy szövegszerkesztőbe. Itt írjuk be programunkat, majd nyomjuk meg az "F8" funkcióbillentyűt. Ekkor visszakérülünk a monitorba. Itt a "Z" billentyű lenyomásával beállíthatjuk az assembler opciókat. Addig nyomjuk az ENTER-t, amíg el nem jutunk az "Object file name:" kérdéshez. Ekkor írjuk be a program nevét (mindenkinek az ízlésére van bízva a névválasztás). Ezután újra ENTER, ekkor az "EXOS module header NO" üzenet látható. Nyomjunk meg egy fekete billentyűt (tehát nem a STOP-

ot!!!), ekkor változik a kép, most már az "EXOS module header YES" szöveg olvasható. Adjunk ENTER-t. Most azt olvashatjuk, hogy "EXOS module type 0". Ússuk be az "5" számot, majd újra az ENTER-t. Visszatértünk a "Command>" módba. Már csak egy teendőnk van, lefordítani a forrásszöveget. Ezt az "A" billentyű leütésével eszközölhetjük. Előtte ne felejtjük el felvételre állítani a magnót. Ha lemezegységünk van, akkor készülőnk fel arra, hogy a lemezen létrejön a programunk olyan néven, amit megadtunk neki. Ha az assembler valamilyen hibaüzenettel leáll, akkor nézzük meg, mit rontottunk el. A forrásszöveget is kimenthetjük a "W" paranccsal. Ekkor meg kell adnunk a file nevét, majd ENTER-t kell nyomni. A kimentett forrásszöveg a "K" paranccsal tölthető vissza. A GEN esetén be kell írni a forrásszöveget, majd "A,R 5" és ENTER, ekkor lefordítja. Ha rendben ment a fordítás, akkor beírhatjuk: "O,"név" és kimentődik a használható program.

Eme módfeletti magasröptű program beírása után már akadálytalanul tudunk áthozni mindenféle programterméket. Ez így nagyon szép, de még ezzel sem tudunk működő SPECTRUM átiratokat gyártani, mert egyrészt még SPECTRUM képernyőnk sincsen, másrészt nem tudjuk betölteni sem. Ez a nemes feladatot megvalósító programocská lesz következő értekezésünk tárgya.

```

VAR
:EXOS változók beállítása
:makro
:Hívása: VAR változósám, érték
:Ahol a változósám az EXOS
:változóra vonatkozik
MACRO @1,@2
LD BC,0100H+@1
LD D,@2
EXOS 16
ENDM
:Csatorna megnyitás
:Hasonló, mint a BASIC OPEN
:parancsa, de nem kell a
:csatornaszám elé a # jel
OPEN
MACRO @1,@2
LD A,@1
LD DE,@2
EXOS 1
ENDM
MODE
EQU 22 ;VIDEO mód EXOS
:változója
COLOR
EQU 23 ;VIDEO színüzem-
:mód változója
VIDEOX
EQU 24 ;Videolap X méreté-
:nek változója
VIDEOY
EQU 25 ;Videolap Y méreté-
:nek változója
ORG 100H ;Kezdőcím mega-
:dása (új alkalmazói program)
LD SP,STACK ;a verem beál-
:lítása
LD BC,0 ;Várakozás, ami
:RESET esetén
DEC BC ;jelentős, így két
:RESET lenyomással
NOP ;újraindítható a rendszer
NOP
LD A,B
OR C
JR NZ,L0
LD A,255 ;A rendszerszegmens
:belapozása
OUT (0B2H),A ;a 2.lapra
:(8000H-0BFFFH tartomány)
LD HL,100H ;A RESET cím
:beállítása
LD (0BFF8H),HL ;Egyszeri
:RESET esetén újraindul a
:program
EI ;Megszakítások engedélye-
:zése
VAR MODE,0 ;Video para-
:méterek megadása
VAR COLOR,0 ;Egy 20*40
:karakter méretű
VAR VIDEOX,40 ;szöveges
:ablak definiálása
VAR VIDEOY,20 ;a BASIC-
:ben szokásos módon
OPEN 1,VIDEO ;VIDEO csa-
:torna megnyitása (1-es csator-
:na)
LD B,1 ;Az 1-es csatorna
:(videolap) megjelenítése
LD A,1
LD C,1 ;Az 1. sortól kezdve
LD D,20 ;20 sor kirakása
LD E,1 ;a képernyő 1.sor
:helyére
EXOS 11 ;Megfelel a BASIC
:"DISPLAY #LAT 1 FROM 1
:TO 20" utasításának
OPEN 2,KEYB ;A 2. csatorna
:megnyitása (ez lesz a billen-
:tyűzet csatorna)
VAR 27,0 ;A BORDER fekete
:színű

```

```

VAR 29,1 ;Az EDITOR video-
:csatornája
VAR 30,2 ;Az EDITOR billen-
:tyűzetcsatornája
VAR 31,20 ;Az EDITOR puff-
:fermérete 20*256 byte
VAR 32,00010100B ;Olvasási
:paraméterek (ld. szövegben)
OPEN 3,EDITOR ;EDITOR
:(szövegszerkesztő) csatorna
:megnyitása
VAR 4,3 ;Az alapértelmezésű
:csatorna az előbb megnyitott
:szekesztő csatorna
EXOS 24 ;Egy 16 kbyte méretű
:RAM szegmens lefoglalása
LD A,C ;és belapozása
OUT (0B1H),A ;az 1. lapra
:(4000H-7FFFH címtartomány)
EXOS 24 ;Még két szegmens
:lefoglalása
LD A,C ;és belapozása
OUT (0B2H),A ;Ezekre fog
:töltődni a program
EXOS 24
LD A,C
OUT (0B3H),A
LD DE,CONT ;Egy üzenet
:kiírása a képernyőre
LD BC,CONT0 ;DE-ben a
:cím, BC-ben a hossz
LD A,3 ;A-ban a csatornaszám
:(3 = EDITOR)
EXOS 8 ;Kiírás
CALL INPUT ;Válasz
:bekérése
INC DE ;Amennyiben a válasz
:"I" vagy "i"
LD A,(DE) ;a program auto-
:matikusan menti a prográ-
:mokat
RES 5,A ;Nagybetűsítés ("i"-
:ből "I" lesz)
SUB "I" ;Ha a válasz igenlő,
:akkor WFLAG-be nulla kerül
LD (WFLAG),A ;így nem kell
:billentyűt nyomni a kimen-
:téshez
LD SP,STACK ;A főprogram
:belépesi pontja
LD DE,NAME ;A file-név
:bekérése előtt egy felszólítás
LD BC,HOSSZ ;kiírása a 3-as
:csatornára
LD A,3
EXOS 8
CALL INPUT ;A filenév
:bekérése
LD A,(DE) ;Amennyiben ez
:csak egy ENTER, akkor
ORA ;visszaugrás a főciklusba
JR Z,WARM
LD C,A ;A névhossz tárolása
:C-ben
INC DE ;Ha a filenév első
:karakter a kettőspont, akkor
LD A,(DE) ;ezt nem file-
:névnek, hanem a BASIC-hez
:hasonlóan
CP " " ;rendszerbővítő
:hívásnak értelmezi
JR NZ,I,3 ;Ha nem kettős-
:pont, folytatja az L3-on
LD A,C ;A kettőspont nélküli
:hossz kiszámítása
DECA ;és tárolása az EXOS-
:nak tetsző módon

```

```

LD (DE),A
EXOS 26 ;"RENDSZER-
:BOVITO LETAPOGATAS"
:nevű EXOS hívás
JP NZ,EXERR ;Ha nem volt
:siker, hibaüzenet kiadása
JR WARM ;Ugrás a főcik-
:lusba
DEC DE ;Program átmásolá-
:sának kezdete
LD A,255 ;Programok
:számlálója
LD (3FFE),A ;a 3FFE
:cím
LD A,(3FFE) ;A számláló
:növelése 1-gyel
INC A ;Mivel a kezdőérték 255
:volt, így az első
LD (3FFE),A ;program
:nevébe a 0 kerül
PUSH DE ;DE-ben a kimen-
:tendő file neve
LD IX,3FFFH ;A betöltés
:LD DE,0FFFFH ;Mivel DE-
:ben FFFFH van, ezért a
:típusbyte-ot is betölti (0 ha
:fejléc, 255 ha programblokk)
SCF ;Töltés beállítása (ha
:carry 0, akkor csak ellenőrzés)
CALL LOAD ;A betöltő
:szubrutin hívása
IN A,(0B5H) ;A STOP
:billentyű figyelése
RRA
JR NC,WARM ;HA STOP volt
:leenyomva, akkor kilépés
INC H ;Betöltés sikerének
:ellenőrzése
DEC H
CALL NZ,ERROR ;Ha töltési
:hiba volt, üzenet kiírása
EI ;Megszakítások engedé-
:lyezése
CALL WAIT ;Ha nem folya-
:matos a működés, akkor itt
:várakozik
POP HL ;A file név átalakí-
:tása a következő formára:
PUSH HL ;FILENEV sor-
:szám (1 karakter) program
:típusa (2 kar.)
LD A,(HL)
LD C,A
ADD A,4 ;A hossz így 4
:karakterrel megnő
LD (HL),A ;A program típusa
:00, ha fejléc, FF ha blokk
INC HL
LD B,0
ADD HL,BC
LD C,A
LD (HL)," "
INC HL
LD A,(3FFE)
ADD A,48
CP " "
JR C,I,1
ADD A,7
LD (HL),A
INC HL
LD A,(3FFFH)
CALL WR ;A program típusá-
:nak kiírása hexadecimálisan
PUSH BC
LD DE,SAVING ;Kimen-
:tendő program nevének kiírása
LD BC,SHO

```

LD A,3
EXOS 8
POP BC
POP DE
PUSH DE
INC DE
LD A,3
EXOS 8
POP DE
PUSH DE ;A beírt név alapján
;a kimentés megkezdése
LD A,5 ;Az 5. csatorna
;megnyitása kimentésként
EXOS 2 ;vagyis egy új file-
;létrehozása
JR NZ,EXERR ;Hiba esetén
;hibauzenet kiírása
PUSH IX ;A betöltött prog-
;ram hosszának kiszámítása
POP HL
LD DE,4001H
OR A
SBC HL,DE
LD B,H ;A kiszámított hossz
;BC-ben
LD C,L
LD A,5
DEC DE ;A cím DE-ben
;(4000H)
EXOS 8 ;A program kimen-
;tése ENTERPRISE formában
JR NZ,EXERR ;Hiba figye-
;lése
LD A,5 ;Siker esetén a csator-
;na lezárása
EXOS 3 ;és a főciklusba
;visszaugrás
POP DE
LD A,(DE) ;Előtte a név
;mögötti 4 karakter megszün-
;terése
SUB 4
LD (DE),A
JP NEXT
;Hiba esetén ide ugrik a
;program
LD DE,HELY1 ;Egy 64 byte-
;os puffer megadása
EXOS 28 ;Az EXOS az A
;regiszterben lévő hibakódnak
;megfelelő hibauzenetét ebbe a
;pufferbe másolja
LD A,(DE) ;Az első byte
;megadja, hogy hány byte
;INC A ;hossza a hibauzenet,
LD C,A ;BC-be ez a hossz + 1
;kerül
LD A,13 ;mivel egy plusz 13-as
;karakter is beiktatódik
LD (DE),A ;ami az ASCII
;kódrendszerben egy CR (kocsi
;vissza)
LD B,0 ;ENTERPRISE-on (az
;EDITOR esetén) ez soromelés
;is
LD A,3 ;A 3-as (EDITOR)
;csatornára kiírás
EXOS 8
LD A,5 ;A megnyitott 5-os
;csatorna lezárása
EXOS 3
JP WARM ;Vissza a főcik-
;lusba
PUSH AF ;Az A-regiszter
;tartalmának hexadecimális
;kiírása
RRA ;A mentés után a felső
;számjegy rotálása
RRA ;ami így az alsó 4 bit
;helyére kerül
RRA
CALL DIGIT ;Egy számjegy
;kiírása
POP AF ;Az eredeti érték
;visszatöltése. Az alsó 4 biten
;az alsó számjegy
AND 15 ;Csak az értékes 4 bit
;marad meg
ADD A,90H ;Konverzió, mely
;során a 0-9 számok helyett a
DAA "0-9" ASCII kódok, a
;10-15 számok helyett
ADC A,40H ;pedig az "A-F"
;betűk keletkeznek
DAA
LD (HL),A ;a számjegy
;tárolása HL címen
INC HL
RET ;Visszatérés
PUSH AF ;Figyelmeztető
;üzenet kiírása
PUSH HL
LD DE,MESSAGE
LD BC,MHO

LD A,3
EXOS 8
POP HL
POP AF
RET
LD HL,HELY ;A HELY nevű
;pufferbe karakterek olvasása
LD D,0 ;D regiszterben a beírt
;karakterek száma
INPLT
PUSH DE
LD A,3 ;Karakter olvasása a
;szöveg szerkesztőből
EXOS 5 ;a B regiszterbe
POP DE
LD A,B ;A kiolvasott karakter
;vizsgálata
CP 13 ;ENTER esetén
;visszater
JR Z,INP2
INC HL ;egyebként tárolja a
;karaktert
INC D
LD (HL),A
JR INP1
LD A,D ;A puffer első byte-ja
;egy hosszúságbyte, ami
LD DE,HELY ;megadja, hogy
;hány karakter következik utána
LD (DE),A ;Visszatéréskor a
;DE regiszterpár erre a pufferre
;mutat
WAIT
RET
LD A,(WFLAG) ;Várakozás,
;amennyiben a WFLAG erre
;van beállítva
ORA
RET Z ;Ha nulla akkor vissza-
;térés (folyamatos üzem)
LD DE,ANYKEY ;Különbön
;a "Nyomj meg egy billentyűt"
LD BC,ANYHO ;feliratú
;szöveg előadása
LD A,3
EXOS 8
LD A,2 ;Várakozás egy billen-
;tyűleütésre
EXOS 5
RET
LOAD
;A SPECTRUM loader
DI ;ha A=0, fejléc
INC D ;Zerólag törlése
EX AF,AF ;Paraméterek
;mentése
DEC D ;D eredeti értéke
LD A,47H ;Magnómotor be-
;kapcsolása, STOP
OUT (0B5H),A ;billentyű
;kijelölése
OUT (129),A ;Keret beállítás
IN A,(0B6H) ;A B6H port elő-
;zetes leolvasása
AND 128 ;Csak a DATA bitet
;tartja meg
LD C,A ;Bit tárolása C
;regiszterben
CP A ;Zeróbit 1-be állítása
LDSTOP
RET NZ ;STOP lenyomásakor
;visszatérés
LDSTART
CALL LDEDGE1 ;Jelvál-
;tás vizsgálata
JR NC,LDSTOP ;Ha nincs,
;vizsgálat folytatása
LD HL,415H ;Bevezető jel
;keresése
LDWAIT
DJNZ LDWAIT
DEC HL
LD A,H
OR L
JR NZ,LDWAIT
CALL LDEDGE2
LDLEAD
LD B,9CH
CALL LDEDGE2
JR NC,LDSTOP
LD A,0C6H
CP B
JR NC,LDSTART
INCH
JR NZ,LDLEAD
LDSYNC
LD B,0C9H ;Szinkronizáló
;impulzus
CALL LDEDGE1
JR NC,LDSTOP
LD A,B
CP 0D4H
JR NC,LDSYNC
CALL LDEDGE1
RET NC
LD H,0
LD B,0B0H
JRL MARKER
EX AF,AF
LDLOOP
JR NZ,LDFLAG
JR NC,VERIFY
LD (IX),L



JR LDNEXT
LDFLAG
RR C
XOR L
RET NZ
LD A,C
RLA
LD C,A
INC DE
JR LDDEC
LVERIFY
LD A,(IX)
XOR L
RET NZ
LDNEXT
INC IX
LDDEC
DEC DE
EX AF,AF
LD B,0B2H
LMARKER
LD L,1
LD8BITS
CALL LDEDGE2
RET NC
LD A,0CBH
CP B
RL L
LD B,0B0H
JP NC,LD8BITS
LD A,H
XOR L
LD H,A
LD A,D
OR E
JR NZ,LDLOOP
LD A,H
CP 1
RET
LDEDGE2
CALL LDEDGE1
RET NC
LDEDGE1
LD A,16H
LDDELAY
DEC A
JR NZ,LDDELAY
AND A
LSAMPLE
INCB
RET Z
IN A,(0B5H)
RRA
RET NC
IN A,(0B6H)
XOR C
JP P,LSAMPLE
LD A,C
CPL
LD C,A
LD A,B
OUT (129),A
CP A
SCF
RET
;Szövegek
VIDEO
DEFB 6,"VIDEO:" ;A VIDEO
;eszköz neve
KEYB
DEFB 9,"KEYBOARD:" ;A
;billentyűzet neve
EDITOR
DEFB 7,"EDITOR:" ;A
;szöveg szerkesztő
CONT
DEFB "Folyamatosan ?",13,10
CONTHO
EQU 5-CONT
NAME
DEFB 13,10,"Mi legyen a file
;neve ?",13,10
HOSSZ
EQU 5-NAME
SAVING
DEFB 13,10,"File:"
SHO
EQU 5-SAVING
ANYKEY
DEFB 13,10,"Nyomj meg
;egy billentyűt!",13,10
ANYHO
EQU 5-ANYKEY
MESSAGE
DEFB 13,10,"Töltési hiba!"
MHO
EQU 5-MESSAGE
WFLAG
DEFB 1 ;A várakozási
;mutató
;Pufferok
HELY1
EQU 5 ;Hibauzenet helye
;64 byte
HELY
EQU 5+64 ;A beírt filenév
;helye
STACK
EQU 3000H ;A verem 3000H
;alatt
END ;Program vége



Ha egy program - mint például jelen esetben is - Spectrumra és ENTERPRISE-ra is létezik, megpróbálunk mindkét gépre használható leírást adni, ugyanis ilyen esetben leggyöbbször csak az irányítás módja különbözik, és az elterjedteket felsoroljuk.

Az itt leírtakat programot azoknak ajánljuk, akik ismerik, és esetleg végigjátsszák a BAT MAN, az ELITE c. játékok, hiszen a MERCENARY (zsoldóskatonai) grafikailag, és a logikai feladatok tekintetében is méltó párjuk, sőt, az alkotók humorérzéke is „előjött” az ATARI, és COMMODORE emulációk esetében, melyeket ha szétlőjük, a „GOOD SHOW” ÜZENETET KAPJUK.

Lássuk tehát a tényleges leírást:

Ha betöltődik a programot, ki kell választanunk a botkormány illesztőt (úgy véljük, vagyunk olyan nagykifutók-kislányok, hogy ez már maguktól is megy). Ezek után egyszerűen tegyük le a botkormányt, és figyeljük, hogy mi történik! Ugyanis újradiktum sérülése miatt kényeztetés nélkül hajunk végre a TARG bolygón. Ezen folyamat alatt a fedélzeti computer „mondja a magát!” Az üzenet lényege: „Szerencsésen leszáltal a TARG-ra, ahol a Palyards Mechánoid hábon középsőbe csöppentél. A lezárlópályán lévő sikkó eladó, az ára 5000, naked 9000-ed van. Meg akarod venni?” A válasz természetesen igen, ugyanis ha nemet ütünk, akkor majd megtaláljuk, mit ír ki a gép! Az angolul tudók valószínűleg jókét szórakoznak majd azokon az üzenetekeken, amiket majd akkor kapnak, ha a „DO YOU WANT A BUY?” után nem nyúlnak a géphez egy darabig!

A válasz "Y" (kátyvén EP-n "Z") Betöltjük tehát a géphez (EP tulajdonosok használják a beépített JOY-t). Valószínűleg már korábban is feltűnt a műszerfal, mely az egyáltalán semmit sem mutatott. Nos ez azért volt, mert ez a szerkezet a sikkó adatait mutatja. Tekintsük át a műszerek rendelkezését, de előtte szálljunk be a gépbe, úgy, hogy „beleszállunk” és megnyomjuk a "B" billentyűt. Kiszállni az "L" billentyűvel lehet.

Az első műszer (balról-jobbra) a gép „bólintási”-szögének mérésére szolgál (feltevélezzük, hogy már mindenki játszott repülőgépszimulátorral), felirata "ELEV". Tőle jobbra a magasságmérő látható, "ALTITUDE" felirattal. Alatta a "LOC" a helyzetünket mutatja két kétjegyű számmal. Itt jegyezzük meg, hogy akinek nem színes monitorja van, annak elképzelhető, hogy gondjai lesznek a navigálással, ugyanis nem csak egyszerű **-jól **-ig húzódik a számozás, hanem van egy harmadik számozás is, (felette ill. piros színű számok), de ha ilyen objektumot kell felkeresnünk, azt majd jelezzük. Jobbra felette a "SPEED" feliratos kijelző a sebességünket mutatja. Ha "+" jelet látunk akkor előre, ha "-" jelet, akkor hátra haladunk. A "COMP" felirat az iránytűt jelenti. Alatta a vízszintes kijelző a fedélzeti számítógép információit hívatott mutatni. A két kis négyzetnek is van funkciója. Ha a fémszerelő nálunk van, akkor a bal oldali kijelző, hogy a célpont milyen illetőségű. Ha piros, akkor MECHÁNOID, ha kék, akkor PLAYARD. A másik, piros színű veszélyhelyzetre hívja fel a figyelmünket. Pl. kis magasság, támaszok alá vettek, stb.

A sikkó kezelése igen egyszerű: a sebességet az 1.-től 4. fokozatig az "1,2,3,4" billentyűkkel tudjuk állítani. Ha ugyanezen billentyűket "SHIFT"tal együtt nyomjuk le, akkor „hátramenetben” indulunk el. Felhívni a figyelmünket arra, hogy a földön, vagy alacsonyban repülve ne használjuk ezen lehetőséget, mert könnyen összetöreljük a gépet. Egyébként ha valamilyen objektumot átrepülünk, nem történik semmi.

Az irányítás ugyanolyan módon történik, mint amikor sétáltunk. Ha a "SPACE" billentyűt (EP-n "ALT") lenyomjuk, akkor a hajóművek leállnak, és a gép lebegni kezd. Ha már „sebességben” vagyunk, akkor az "+" billentyűkkel finoman változtathatjuk a sebességünket (EP-n "JK").

A beállítás után röviddel kiindulunk, miszerint "A 09-08-os objektumon keresztül fel az üzenőszobát további információkért" (BRIEFING ROOM), ne tóródjunk, hanem induljunk sátrerepülésre a város felett. Ez, ha másképp nem is, arra jó, hogy repülési tudásunkat fejlesszük.

Ha natalánan sikerülne lezuhannunk, semmi baj! Máris itt az új gép, csak a "B" billentyűt kell megnyomnunk. Ha viszont felőnek, akkor a "CAPS SHIFT + Q" billentyűk együttes lenyomásával tudunk új gépet hívni. Az új gépet nem kell felszárni EP-n ugyanazt a bal "SHIFT + Q"-val tudjuk megtenni. Sajnos büntetésűl, a nálunk lévő tárgyak szétszóródnak.

Szeretnénk néhány tippet adni a felkeresendő objektumokhoz, pl. 12-12, 12-13. Ez utóbbit van egy a formáját meghazudtolva működő gépkocsi. Próbáljuk ki (vezetésre mint a sikkó, csak ez nem repül!).

Már említettük a bázisokat. Ezek az építmények egy kivételével a föld alatt helyezkednek el. A felszínen csak egy három oldalról elkerített négyzet látszik belőlük. Erre kell lezállnunk, vagy a gépből kiszállva ráállnunk, és az "E" billentyű lenyomásával a liftet aktivizálunk. Ekkor lejutunk a bázis hangérébe. Itt muszály a gépet elhagynunk, nyugodjunk meg, nem viszik el!

Lássuk a játék konkrét lényegét!

Tulajdonképpen az a feladatunk, hogy elmeneküljünk a TARG-ról. Ehhez azonban kell egy új űrhajó, mert az, amivel ideérkeztünk, szerencsésen átszállítottuk kohászati alapanyagga!l! Az új űrhajműből kétféleképpen juthatunk hozzá. Vagy vásárolunk egyet, vagy lopunk egyet. Ez utóbbi megoldás nem túl kulturált, mert Anyu!l ama tenított bennünket, hogy NE LOPJUNK, ha nem muszály! Tekintettel arra, hogy vannak olyanok, akiket a nehezebb megoldás érdekelt, ezért ezt is közöljük!

Ahhoz, hogy a hajót megvehessük, pénzre kell szereznünk. Ezt lopni nem lehet, meg kell DOLGOZNI érte! Különböző tárgyakat kell a bázisokról összeszedni, és a PALLYARD-Űrállomásra eljuttatni, ahol ezekért azonnal fizetnek. A tárgyakat felvenni a "T", lezárni a "D" billentyűvel lehet. Egyszerre tíz tárgy lehet nálunk, ezért több forduló! is meg kell tennünk. Azt, hogy melyik tárgyat hol találjuk meg, azt a térképmellékleten láthatjuk, de hogy melyiket hova kell vinnünk, azt most felsoroljuk:

LARGE BOX	BAKTÁR (STORE)	35 000 crd.
CATERING PROVISION	KONYHA (KITCHEN)	80 000 crd.
GOLD	KINGSTÁR (EXCHEQUER)	100 000 crd.
ENERGY CRYSTAL	ENERGIAFELELTŐ (POWER ROOM)	100 000 crd.
MEDICAL SUPPLIES	KÖRTEREM (INFIRMARY)	40 000 crd.
NEUTRON FUEL	GÉPTEREM (ENGINE ROOM)	200 000 crd.
MECHANOID DEMANDS	TÁRGYALÓ (INTERVIEW ROOM)	250 000 crd.
12930 ESSENC (PEPSI)	TANÁCSSTEREM (CONFERENCE ROOM)	50 000 crd.
WINCHESTER	LABORATÓRIUM (LABORATORY)	100 000 crd.
DATABANK	VEZÉRLŐ TEREM (CONTROL ROOM)	100 000 crd.
USEFUL ARMAMENT	FEGYVERTÁR (ARMOURY)	85 000 crd.

1 100 000 crd.

Ha a felsorolt tárgyakat a 09-08-on 64997 magasan lévő űrállomás felsorolt helyiségeiben letezzük, akkor a kapott pénzekből már vehetünk egy új űrhajót, de előbb meg kell javítani a rádiót, hogy a HERTZ űrhajó kereskedő céggel az üzletet létrehozzuk. A 09-08-ból az antennát át kell vinni a 09-08 COMMUNICATION ROOM-ba. Itt kell megkötöni az üzletet, majd az űrhajóval elrepülni. Az űrhajó ára 999 999 crd., ami elég több, mint egy TRABANT.

A már említett másik módszer, hogy lopunk egy űrhajót, azonban ehhez először is be kell jutni a csillagközi hotta bázisára, majd az űrhajót ki kell hozni a bázisról. Ezután kell szerezni egy NOVA motort, mivel az űrhajót a jól bevált MERKUR recept szerint lassú hiányos állapotban tárolják. Szerencsére a szűrőszettal nincs gondunk, mert szin nincs. Ezután a motort beazálunk az űrhajóba és elrepülünk.

A játék így túl egyszerűnek tűnik, ezért most jön a dolgok bonyolítása:

Mint már jeleztük, egyszerűen csak 10 tárgy lehet nálunk. Azonban ahhoz, hogy eredményesen lényekedjünk, néhány dolgot tudni kell.

1. Minden bázisra bejuthatunk a lifttel, kivétel a 03-15-ba, mert ez a lift csak engedéllyel használható, ez pedig csak itt szerezhető.
2. A bázisok és a termek, azoknak egy része sötét, világító eszköz nélkül nem boldogulunk (energiatakarékoság van).
3. A helyiségek kulcsait biztonságki okokból nem a bázisról, hanem egy másik bázison tartják (7-féle kulcs van).
4. A felszedendő tárgyak egy része túl nehéz, csak az ANTY-GRAV birtokában tudjuk felvenni.
5. A sikkónk nem tud felemelkedni az űrbázishoz, ha nincs a birtokunkban az erőfokozó.
6. Amennyiben lezuhannánk, a már megszerzett tárgyak szétszóródnak és elég nehéz újra összeszedni őket (kb. 8000 magáról láthatók, kis fehér pontok alakjában), a lezuhanásunk pillanatában repülési irányunk vonalában).
7. A harántjeles ajtók egy kivételével (03-15) valóban hatálozok.
8. A sikkónak van fegyvere, de ha nem akarunk bonyodalmakat az ATARI és C+ jeleányek kivételével ne használjuk semmiféle célpont ellen.
9. Több helyen találunk közlekedési eszközöket, amiket használhatunk, de teljesítményben messze lemaradnak a sikkónk teljesítménye mögött. Kivétel a piros *** hangéberben lévő gép.
10. A bázisokon találunk teleport szobákat, amelyekkel lerövidíthetjük az utunkat, hátránya ennek a módszernek az, hogy a Teleportok egy része csak egy irányban használható (egy előre csak), viszont több helyre is teleportálhatunk, leggyöbbször oda, ahova semmiképpen nem akartunk menni, és visszafelé sem a kiindulási helyre jutunk. Általában több próbálkozás jut el célba.Miután a bázisokban a helyzetjelzőnk nem működik, elég nehéz azonosítani az érkező helyünket.
11. Szerencsére a program rendelkezik a SAVE - LOAD lehetőséggel is, ezért esetenként a játék állását mentjük ki, így a nagyobb zúrok után visszatérhetjük a korábbi állást, és okukra a történetből másképp folytathatjuk.

Kimentés: CAPS SHIFT - S, filenév 1 - 4 -ig terjedő számozás

Betöltés: CAPS SHIFT - L, filenév 1 - 4 -ig terjedő számozás

Ha elkezdjük a játékot, első útunk a 09-08-ca bázisra vezet. Itt meglátogathatjuk a BRIEFING ROOM-ot, de sok értelme nincs. A bázison ill. bázisokon található tárgyak célszerű felszedési sorrendjét a térképmellékleten ismertettük. Az adag felszerelést vagy felvisszük az űrbázisra, VAGY HA még nincs kulcsunk, az űrbázis ajtajához, ezért a hangéberben rajzolunk le, majd innen visszatérünk tovább a felszerelés, esetleg a hangéberből kivisszük a felszerelést és az út mellett rakjuk le. Ez utóbbi azért célszerű, mert az esetleges lefűvés esetén a felszerelésnek ez a része nem szóródik szét. Most menjünk vissza abba a szobába, ahol az ORVOSI FELSZERELÉS-t találjuk, és az itt lévő kétrányú telefont segítségével menjünk a 09-05-ös bázisra, ahol abba a szobába jutunk, ahol a „szobalámpa” találjuk (PHOTON EMITTER). Ezt felvesszük, és vissza teleportálunk, mivel nincs háromszög alakú kulcsunk, hogy a szobából kijussunk. Ha szerencsénk van, akkor a kiindulási helyünkre jutunk vissza. A következő útunk a 09-08-ös bázis ismételt felkeresése, aká! gyalog a folyosókon keresztül, akár a sikkónkkal. Itt jegyezzük meg, hogy a sikkó a föld felszínén (0 magasság) úgy vezethető, mint egy autó. A 09-08-on a felszerelés egy része most még nem érhető el, mivel a szabályos ötésgö alakú kulcs az űrbázison található, ide pedig csak a 81-35-ös bázison található kulccsal lehet bejutni. A 81-35-ös bázis nehezen észlelhető a levegőből, ezért a legelőszőrűbb a 09-05-ről teleportálással menni. A további utunk nem adunk tippokat, mindenki tervezze meg magának a ténkép alapján. Sajnos előfordulhat, hogy végzetes helyzetbe kerülünk, pl. betévedünk a börtönbe (09-05), ilyenkor a CS + Q (EP L SHIFT + Q) segítségével új sikkót kényelünk, de a tárgyaink szétszóródnak.

Amennyiben sikeresen elhagyjuk a TARG-ot, megjelenik a csillagos űr, valamint a PALLYAR parancsok meglepő gralúciója, ill. a felirat, hogy mentjük ki az állást, majd totálk vissza a MERCENARY 2-be.

Mostanában aranykorukat élik a gördeszkás játékok, mi is megemlítetünk már néhányat a sorból. Lassan már nem lehet levegőt kapni a SKATE.. előtaggal kezdődő játékok között, nem is csoda, hogy valami újat kell alkotni a témában, ha valaki még szeretne versenyben maradni. A PLAYERS ezt egy játéktervező program elkészítésével érte el. Az 'SCS'-nek semmi köze a Shopping City Süd-höz, a program pontos neve: SKATEBOARD CONSTRUCTION SYSTEM. A program használatához adunk most technikai információt.

A főmenüben 10 opciót láthatunk, az egyes opciók a nekik megfelelő számbillentyű lenyomásával érhetőek el. A program kezelését tekintsük át az egyes menüpontokon keresztül:

COURSE DESIGNER (Pályatervező)

A pályatervező segítségével 1-8 pálya tervezésére nyílik lehetőségünk. Ezt akkor érdemes meghívunk, ha már a grafikai résszel teljesen készen vagyunk. A vezérlő billentyűk a következők:

5,6,7,8-MOVE: Ezek a billentyűk mozgatják a kurzort körbe-körbe a játéktér lehetséges részein.

0-PLACE: Ez a billentyű leteszi az aktuális blokkot a kurzor aktuális pozíciójára.

9-DELETE: Ez a billentyű egy üres blokkot helyez a kurzor aktuális pozíciójára.

Z-LAST: Ennek a billentyűnek a lenyomásakor az aktuális blokk száma eggyel csökken.

X-NEXT: Csökkenti eggyel az aktuális blokk számát.

C-COURSE: Ez a billentyű lehetőséget biztosít arra, hogy a következő pálya-részlet tervezését kezdjük meg.

H-INK: Az aktuális pálya-részlet előtér szín kódját eggyel növeli.

P-PAPER: Az aktuális pálya-részlet háttér szín kódját eggyel növeli.

Q-GET BLK: Felveszi a kurzorral jelzett blokkot, ezután ez lesz az aktuális blokk.

D-RESTART: Ez a billentyű valójában egy mutató, ki kell jelölnünk azt a pontot, ahol a játék folytatódik, amennyiben pl. felbukunk. Ha ezt nem tesszük meg, a játék befejezése nem lesz lehetséges.

CAPS SHIFT-SPEED: A 'Z' és az 'X' billentyűvel együtt felhasználva lehetővé teszi a blokkok számának felfelé ill. lefelé történő gyors léptetését.

SPACE-ABORT: Visszatérhetünk a főmenühoz.

FONT DESIGNER (Karakter tervező)

A játékban használatos karakterek képenek magtervezését segíti elő.

5,6,7,8-MOVE: Id. BLOCK DESIGNER

0-PLOT: Id. BLOCK DESIGNER

9-UNPLOT: Id. BLOCK DESIGNER

Z-LAST: Id. BLOCK DESIGNER

X-NEXT: Id. BLOCK DESIGNER

Q-GET: Id. BLOCK DESIGNER

W-PUT: Id. BLOCK DESIGNER

P-CLEAR: Id. BLOCK DESIGNER

I-INVERT: Id. BLOCK DESIGNER

A-ROM CHR: A ROM karakterkészletet hívja le.

SPACE-ABORT: Visszatérhetünk a főmenühoz.

SPRITE DESIGNER (Sprite tervező)

Itt tervezhetjük meg a gördeszkázó sprite-ját.

5,6,7,8-MOVE: Id. BLOCK DESIGNER

0-PLOT: Id. BLOCK DESIGNER

9-UNPLOT: Id. BLOCK DESIGNER

Z-LAST: Id. BLOCK DESIGNER

X-NEXT: Id. BLOCK DESIGNER

Q-GET: Az aktuális sprite-ot a felhasználói területre helyezi.

W-PUT: A felhasználói sprite-ot az aktuális sprite pozícióba helyezi.

P-CLEAR: Id. BLOCK DESIGNER

SPACE-ABORT: Visszatérhetünk a főmenühoz.

BLOCK DESIGNER (Blokk tervező)

Itt tervezhetjük meg azokat a blokkokat, amelyeket a pályatervező segítségével elhelyezhetünk. Maximum 256 blokk tervezhető.

5,6,7,8-MOVE: Az iránybillentyűk egy kis kurzort mozgatnak a felhasználói blokk területén. Egy blokkot 8-szoros nagyításban tervezhetünk meg eredeti méretéhez képest.

0-PLOT: A kurzor aktuális pozíciójában elhelyez egy pontot.

9-UNPLOT: A PLOT ellentéte, az adott pozícióban törli a pontot.

Z-LAST: Id. COURSE DESIGNER

X-NEXT: Id. COURSE DESIGNER

I-INVERT: Invertálja az aktuális felhasználói blokk tartalmát.

P-CLEAR: Törli az aktuális felhasználói blokk tartalmát.

B-TYPE: A blokk típusának megváltoztatására szolgál. Egyes blokkok lehetővé teszik számunkra a kanyarodást, mások a sebességünket befolyásolják, esetleg ugrani tudunk róluk.

A-SCORE: Ha egy blokkon keresztül megyünk, nő a pontszámunk. Itt állíthatjuk be, hogy melyik blokk mennyi pontot érjen. Maximum 150 pont állítható be.

C-HIT PART: Minden blokkon négy olyan pont található, ahol egy különleges effektet hozhatunk létre. Ezek az effektek ezzel a funkcióval megváltoztathatók.

Q-GET BLK: Az aktuális blokk tartalmát átmásolja a felhasználói blokkba.

W-PUT: A felhasználói blokk tartalmát átmásolja az aktuális blokkba.

C.SHIFT-SPEED: Id. COURSE DESIGNER

SPACE-ABORT: Visszatérhetünk a főmenühoz.

PANEL DESIGNER (Kép-mező tervező)

A képernyő jobb oldalán elhelyezkedő területet rendezhetjük be a kép-mező tervező segítségével. Ha a kép-mezőnk rendben a memóriában van, úgy nyomjuk meg az 'N' billentyűt a kurzor mozgatás engedélyezéséhez, máskülönben a program megpróbál betölteni egy előre elkészített SCREEN\$ állományú képet a kazettás magnetofonról. A rendelkezésre álló kép-mező mérete a képernyő jobb oldalán: szélessége 8 karakter, magassága 24 karakter.

5,6,7,8-MOVE: Az iránybillentyűk mozgatják az aktuális pontszám helyzetét, stb., majd ezt ott helyezzük el, ahol nekünk szimpatikus.

0-NEXT: A következő pozícióra (pl. idő kijelzése) mozgatja a kurzort.

SPACE-ABORT: Visszatérhetünk a főmenühoz.

SOUND DESIGNER (Hang tervező)

Lehetőséget biztosít arra, hogy megváltoztassuk a játékban hallható hang-effekteket.

5,6,7,8-MOVE: A 6-7 billentyűkkel egy mutatót állítunk előre vagy hátra a létező hangok tábláján, az 5,8 billentyűkkel pedig a hangolást végezhetjük el.

0-TEST: Az aktuális hang tesztelése.

Z-LAST: Visszalépés az utolsó hangra.

X-NEXT: Lépés előre a következő hangra.

SPACE-ABORT: Visszatérhetünk a főmenühoz.

TITLE DESIGNER (Programnév tervező)

Ezzel a rutinnal lehetőségünk van a játék nevét megváltoztatnunk. A megfelelő helyre írjuk be az általunk meghatározott karaktereket, majd ENTER-rel érvényesítjük a bevittet. Torolni a szokásos módon a DELETE funkcióval lehet. A név tartalmazhat számot és néhány szimbólum jelet is.

MESSAGE DESIGNER (Üzenet tervező)

Használata megegyezik a TITLE DESIGNER-nél leírtakkal.

SAVING THE DATA (Adatok kimentése)

A főmenüből a '9' billentyű megnyomására automatikusan megkezdődik a kimentés. A szalagra olyan formátumban kerül ki a játék, amit csak a SCS-be visszatöltve tudunk ismételtlen felhasználni.

LOADING THE DATA (Adatok betöltése)

Az előzőleg - SCS által - kimentett adatok visszatöltésére szolgál.

Reméljük, hogy az itt ismertetett információk, valamint a játék birtokában gördeszkás élményeink tovább gyarapodnak!

JOYSTICK illesztése 1.

A személyi számítógépek napjainkban tapasztalható rohamos elterjedésének talán egyik legfontosabb oka az, hogy ezekhez a gépekhez számtalan játékprogramot árúsítanak, és ezek választéka folyamatosan bővül. Így a számítógép azoknak is kitűnő időtöltést biztosít, akik a programozását még el sem sajátították.

Nagyon sok játékprogramban a játék során valamilyen karaktert, vagy alakzatot kell a képernyőn különböző irányokban elmozdítani. A programtól függ, hogy ez a klaviatúra kijelölt gombjainak működtetésével, vagy egy erre a célra szolgáló speciális perifériális egységgel, a botkormány (joystick) történik-e. Aki már játszott gyors reflexeket, vagy szerteágazó figyelmet igénylő computeres játékokat, az tapasztalta, hogy a billentyűzet kezelése ilyenkor milyen sok tévesztéssel jár. Egyes gépekbe - pl. a közismert Commodore-64-be - a gyártó eleve beépítette azokat a portokat és szabványos csatlakozókat, melyek a joystick illesztését lehetővé teszik.

Sajnos a ZX Spectrum ilyenekkel nem rendelkezik. Lehetőség van ugyan botkormány illesztésre pl. a mérgegrága Interface-2-ön keresztül, de ezt a luxust nem mindenki engedheti meg magának. A kereskedelemben kapható botkormányok gyenge kivitelük miatt hamar tönkremennek, ráadásul szintén indokolatlanul drágák.

A következőkben egy olyan illesztőáramkörből és botkormányból álló rendszert mutatunk be, ill. részletes építési leírását közöljük, mely nagyon egyszerű eszközökkel kivitelezhető, és a teljes anyagköltsége nem haladja meg a 400.- Ft-ot. Az ismertető 3.résében majd példát is láthatunk arra, hogyan lehet egy meglévő BASIC nyelvű játékprogramot joystick-re adaptálni.

A botkormány működési elve

Működési elvük szerint kétféle botkormány létezik, a potenciométeres és a kontaktusos. A potenciométeres joystick gyakorlatilag tetszőleges irányú, és változó sebességű képelem-mozgatást tesz lehetővé, de illesztése körülményes, többek között A/D konverter is szükséges hozzá (Analog/Digitális átalakító). A játékprogramok többsége a kontaktusos változatra épült, melynek géphez illesztése kevesebb fáradsággal és lényegesen kevesebb költséggel megvalósítható.

A kontaktusos joystick általában öt kapcsolóérinthetőt (pl. membránkontaktust) tartalmaz, melyek közül négy egymástól 90 fokos szögben helyezkedik el, egy pedig a kormánybot tetején lévő nyomógombban van. Nyugalmi helyzetben - a kormánybot középpályájában - mindegyik kapcsoló nyitott. Ha a kart előre, hátra, jobbra vagy balra elmozdítjuk, a négy kontaktus egyike záródik. Ha az elmozdulás 45 fokos szögben történik, egyszerre két érintkezőpár záródik. A kormánybot tetején elhelyezett nyomógomb ("tűz"-gomb) funkciója a játékprogramtól függően a legkülönbözőbb lehet. Megjegyezzük, hogy sok gyári joystick még egy, a talprészbe épített gombot is tartalmaz, amely a "tűz" gombbal van párhuzamosan kötve.

Ez a botkormány ugyan csak nyolc irányba történő mozgást tesz lehetővé, de a legtöbb, eredetileg billentyűzetre írt játékprogram ennél sem igényel.

Az illesztés lehetőségei, a perifériacím meghatározása

A különböző perifériák ZX gépekhez történő illesztése azért kellemes feladat, mert ezen gépek buszcsatlakozó felületére magának a Z80A CPU-nak az adat-, cím- és vezérlővonalait vezették ki, de megjelennek rajta a gépben előforduló összes tápfeszültségek, az órajel, az összetett video-jel, és a Sinclair gyári perifériákhoz szükséges speciális jelek is. A felhasználó szinte mindent megtehet a géppel, ami csak a Z80A-val megtehető.

(A ZX-eknek ez egyben hátrányuk is: mivel ez a csatlakozó nyilván nem felel meg semmilyen nemzetközi csatornaszabványnak, így ahhoz közvetlenül - különleges illesztőegység és az azt kiszolgáló gépi, vagy BASIC nyelvű csatornaprogram nélkül - semmiféle szabványos periféria nem illeszthető.)

A Z80A buszrendszerét ezen a helyen nem célunk részletezni, leírását az érdeklődők a témával foglalkozó szakirodalomban - pl. Krizsán: Zilog mikroprocesszor családok, ill. Ipari Informatikai Központ: Tervezési segédlet a Z80 típusú mikroprocesszor alkalmazásához - megtalálhatják. Itt most csak a perifériáról történő adatbeolvasás gépi ciklusát mutatjuk be.

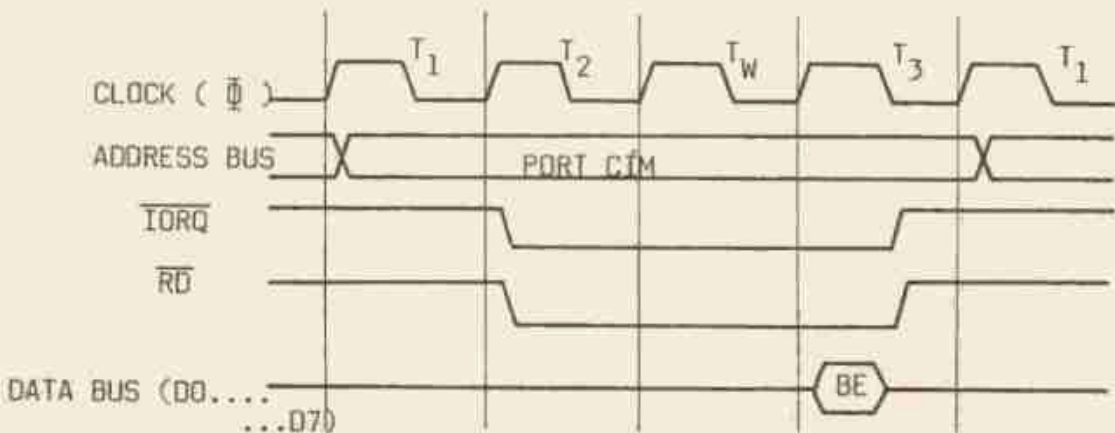

A Z-80 adatbeolvasási gépi ciklusának ütemdiagramja (beolvasás perifériáról)

(Az ellenállások 0,1 W szénréteg, v. 0,1... 0,25 W fémréteg ellenállások, a C1 és C3 keramikus tárcsakondenzátorok, a C2 csepp alakú tantálkondenzátor. A 2N2222 tranzisztorok helyett a BC 184C v. hasonló, nagy áramerősítési tényezőjű, kisteljesítményű Si tranzisztorok is megfelelnek. A Z1 helyére is bármilyen kisteljesítményű 5,6 V-os zenárdiódá beköthető.)

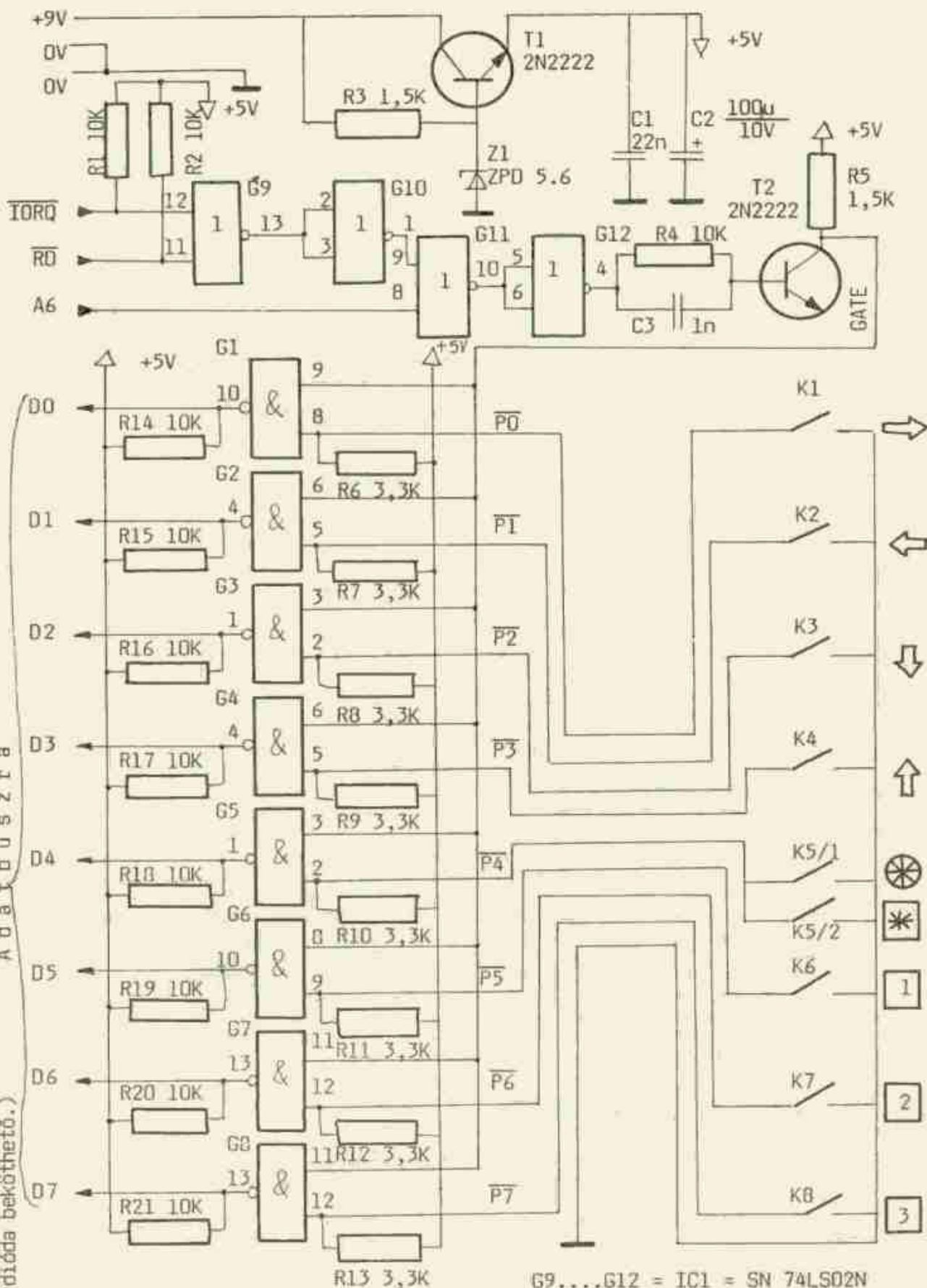

G9...G12 = IC1 = SN 74LS02N
 G1,G2,G3,G8 = IC2 = 7401 PC
 G4...G7 = IC3 = 7401 PC

J O Y S T I C K

A ZX Spectrumnál ez a ciklus közvetve az IN A formájú BASIC utasítás hatására lép működésbe, ahol 'A' a beolvasni kívánt periféria decimális címét jelenti. Az első óraperiódusban megjelenik az érvényes perifériacím, majd a T2-ben aktiválódik az \overline{IORQ} , perifériakezelést engedélyező vezérlővonal, és az \overline{RD} vonal, mely jelzi, hogy a CPU a megcímzett perifériáról adatot kíván beolvasni. Az adatbeolvasás a portvonalak mintavételezésével a T3 óraperiódusban történik meg, ekkor a DATA BUS input állapotban van. A beolvasás befejezése után mind az \overline{IORQ} , mind az \overline{RD} a nyugalmi H szintre ugrik vissza, a címbusz pedig a PC új tartalmát veszi fel. A mikroprocesszor címbusza 16 bites, de ebből az első öt bitet (A0...A4) az ULA használja a perifériaként értelmezett billentyűzet, az Ear és Mic csatlakozók, ahangszóró és a speciális külső perifériás egységek portjainak címzésére. Az A8...A16 vonalak szintén speciális célra vannak fenntartva, így a felhasználó csak az A5...A7 vonalakat választhatja külső periféria címzésére. A Spectrum címvonali-értelmezése eltér a szokásostól: az ULA a címvonalat akkor tekinti aktívknak, ha azok szintje "L". Mivel a CPU egyszerre csak egy perifériával foglalkozhat, következésképpen olyan címet kell illesztőegységünk számára választanunk, melynek bináris alakjában az alsó öt bit értéke 1. Címvonainak az A6-ot választjuk.

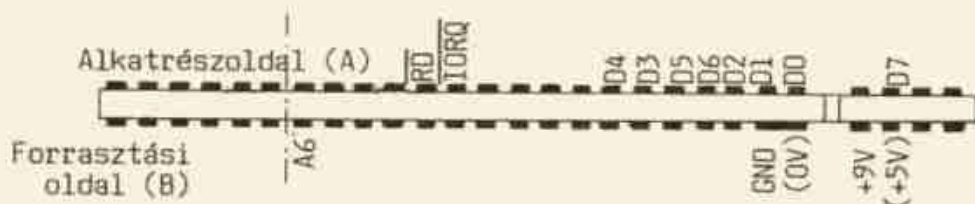

A SPECTRUM buszcsatlakozójának csatlakozókiosztása a hátlap felől nézve

Az ábrán a Spectrum csatlakozó sávjának kiosztása látható, ahol csak a számunkra érdekes kivezetések funkcióját tüntettük fel.

Az ütemdiagramból és az előzőekből kiderül, hogy az illesztőegység feladata az, hogy a bemeneti portvonalakat ($\overline{P0}..P7$) akkor kapcsolja rá az adatbuszra, ha mind a \overline{IORQ} , mind az \overline{RD} és az A6 vonalak "L" szinten vannak. Lényeges, hogy a perifériabeolvasási cikluson kívüli időben az illesztőegység az adatbusz állapotát ne befolyásolja. Ezek a feltételek célszerűen open-kollektoros NAND-kapukkal, mint kapcsolóelemekkel, és a kapukat vezérlő GATE-jelet előállító egyszerű logikai hálózattal teljesíthetők. A logikai hálózat a következő függvény szerint kell, hogy működjön:

$$GATE = \overline{IORQ} \cdot \overline{RD} \cdot \overline{A6} \quad [a]$$

Ezt a függvényt a G9...G12 LSTL NOR kapukból és a T2 tranzisztoros inverterből álló vezérlőrész realizálja. (A low-power áramkör használata azért célszerű, mert így a vezérlővonalakat nem terheljük feleslegesen, viszont a 8 db normál TTL terhelést jelentő kapubemenetet csak a tranzisztoros fokozat tudja meghajtani.)

Ha az illesztőegységet pl. az IN31 utasítással megcímztek, a GATE jel az ütemdiagram szerint a T2...T3 óraperiódusok alatt H szinten van, és az összes bemeneti kaput kinyitja. Az adatbuszra ekkor a $\overline{P0}..P7$ inverzei, azaz a P0...P7 értékek kerülnek. Mivel a beolvasási ciklus véget ért, a GATE ismét "L" lesz, a kapuk lezárnak, tehát az összes kimenet "leszakad" az adatbuszról, melyet ezután csak az R14...R21, viszonylag nagy értékű felhúzóellenállások terhelnek. Az R6...R13 felhúzóellenállások a kapuk bemeneteinek korrekt "H" szintjét biztosítják akkor, ha a vezérlőkontaktusok nyitva vannak.

Az egész logikai rendszert +5V-os feszültségről tápláljuk, melyet a T2-vel, Z1-gyel és R3-mal felépített egyszerű soros áteresztő stabilizátor állít elő a csatlakozófelületen jelen lévő névlegesen +9V, a valóságban kb. +13V értékű stabilizálatlan tápfeszültségből. Bár áramkörünket a Spectrum +5V-os stabilizátora is elláthatná tápfeszültséggel, mégsem használtuk ki ezt a lehetőséget az amúgy is igénybe vett, és rossz hűtési viszonyok között üzemelő stabilizátor IC kímélése érdekében. (Az illesztőáramkör áramfelvétele ugyan csak legfeljebb 30 mA, de különösen a 48K-s gépeknél már ez a többletterhelés is megizzasztja a stabilizátort.)

Ha valaki hozzá tud jutni 74 LS 01 tokokhoz, az áramkört a lehető legegyszerűbb formában építheti meg:

- Elhagyható a T2 inverter a hozzá kapcsolódó passzív elemekkel, mert egy LSTL kimenet könnyedén meghajt 8 LSTL kapubemenetet. Ilyenkor a GATE jelet a G11 kimenetéről vesszük, a G12 bemenetet földre kötjük.
 - Az R6...R13 értékét 15 Kohm-ig növelhetjük.
 - Elhagyhatjuk a soros áteresztő stabilizátort, mert a három LSTL-t tartalmazó kapcsolás áramfelvétele mindössze 6 mA körül mozog.
- A +5V-ot igénylő áramkörti pontokat most a buszcsatlakozó ábrája szerint a +5V-os csatlakozópontra kötjük.

Ha sem 7401-es, sem 74LS01-es nem áll rendelkezésre, de van 7403, vagy 74LS03, ezek is felhasználhatók, mert elektromos paramétereik megfelelnek a kapcsolási rajzon szereplő tokokénak, de láb kiosztásuk a 7400-vai megegyező, tehát alkalmazásuk esetén a következő pontban bemutatott panelt át kell tervezni.

A 74LS02-vel megvalósított vezérlőáramkör helyett számtalan más variáció is elképzelhető, a lényeg csak az, hogy a hálózat az [a] logikai függvény szerint működjön.

A következő részben az illesztőegység elkészítését fogjuk tárgyalni.

Superfile 128

A SUPERFILE c. programot a TRANSFORM Ltd. dobta a piacra, még 1983-ban, majd a 128K gép megjelenésekor átdolgozták, és több kereskedelmi hálózatban a 128K géphez mellékelték, mint bemutató kazettát.

Most néhány információval szeretnénk szolgálni ahhoz, hogy a programot minden 128K gép tulajdonos probléma nélkül használni tudja.

REKORD MEGNYITÁSA ÉS FELTÖLTÉSE

A főmenüből válasszuk az 1. opciót, ekkor megjelenik egy al-menü, ebből is lépünk tovább az 1. opcióval. Meg fog jelenni az 1. rekord:

This will be RECORD 1

NAME

(Gépeljük be: FERENC PALLAGI, és ENTER)

ADDRESS

(Gépeljük be: BUDAPEST XI NAGY U 13, és ENTER)

POST CODE

(Gépeljük be: 1117, és ENTER)

TELEPHONE

(Gépeljük be: 499-710, és ENTER)

Ha a bevittellel végeztünk, megjelenik az al-menü. Most lehetőségünk van új rekord megnyitására, rekord törlésére, rekord javítására, vagy a főmenübe való visszatérésre a megfelelő opció kiválasztásával.

REKORD JAVÍTÁSA

A főmenü 1. opcióját (*Transactions*) követően az al-menüből a 2. opciót kell választanunk (*Amend a Record*). Megjelenik az első és utolsó rekord száma, majd megkérdezi a program, hogy melyik rekordban szeretnénk javítást eszközölni? Gépeljük be a számot, majd a kiválasztott rekord megjelenik. Gépeljük be a javítani kívánt mező számát, majd az új szöveget begépelve, azt ENTER-rel érvényesítsük. Ekkor ismét visszakerülünk az al-menübe.

REKORD TÖRLÉSE

A főmenüből az 1. opciót követően az al-menüben a 3. opció teszi lehetővé rekordok törlését. Meg kell adnunk a törlendő rekord számát, és meg kell nyomni az ENTER-t.

ADATOK MENTÉSE

A főmenü 5. opciója teszi lehetővé az adatok kimentését. Ezt követően el kell döntenünk, hogy a kimentés magnetofonra (4), RAM-disc-re (5), vagy microdrive-ra (6) történjen. Az adataink három file-

ban mentődnek ki, pl. ha a file-nak 'CIM' nevet adunk, úgy a három file-hoz sorban CIM1, CIM2 és CIM3 lesz hozzárendelve. Kazettás magnetofonra történő kimentésnél a 'Start tape...' felirat háromszor is megjelenik, ilyenkor mind a három esetben meg kell nyomnunk egy billentyűt is.

ADATOK BETÖLTÉSE

A művelet hasonlóképpen történik, mint az előző esetben, de itt a főmenü 5. opcióját követően az 1,2 ill. 3. opciókat kell választanunk.

KILÉPÉS A PROGRAMBÓL

Ez egyszerűen lehetséges a főmenüből a 9. opció segítségével.

REKORDOK RENDEZÉSE

A rendezés történhet alfanumerikus, vagy numerikus módban is. A rendezést a főmenüből a 6. opcióval érhetjük el. A rendezés kiterjedhet az összes rekordra, vagy csak az általunk kijelölt rekordokra. Amikor belépünk a rendező opcióba, meg kell adnunk azt is, hogy a rendezés növekvő, vagy csökkenő sorrendben történjen, ezután pedig ki kell jelölnünk annak a mezőnek a számát, amely szerint a rendezést a programmal elvégeztetjük.

REKORDOK ELŐHÍVÁSA

Gyakran előfordulhat, hogy az összes rekordot át akarjuk tekinteni. Ehhez válasszuk ki a 3. opciót. Ezt követően el kell döntenünk, hogy teljes áttekintést kérünk-e? Ha igen, válasszuk az al-menüből az 1. opciót, az összes rekord megtekintéséhez. A 2. opció kiválasztása esetén a gép bekéri a számunkra érdekes mező számát, és az ahhoz tartozó információkat jeleníti meg.

ADATOK KERESÉSE

A keresés a 4. opció kiválasztásával lehetséges. Itt is adódik további két opciónk arra vonatkozólag, hogy a keresést az összes rekord minden mezőjére ki akarjuk-e terjeszteni (1), vagy csak meghatározott mezőben végezzük a keresést (2). Az opció kiválasztása után meg kell adnunk a keresett szót (szavakat), az érintett rekordok meg fognak jelenni.

Amennyiben a program futása leállna input/output hibával (pl. egy olyan file-t törlünk a RAM-disc-ről, amely nem létezik), ez esetben egyszerűen adjuk ki: RUN, és a program minden probléma nélkül újra indul.

Egy kis zene

BÍBOR FÁNK

```

1 CLS
35 OVER 0: PLOT 165,137: INK 3
: DRAW 30,30,991
100 PRINT AT 16,12;"BIBOR";AT
17,12;"FANK"
200 FOR a=1 TO 50
225 BORDER 7
300 PRINT AT 20,12;"Part I."
400 PAUSE 50
500 LET a$="O3UX2000W0N9c$e#fg
)"
510 LET b$="O3N9effbbef#cd)"
520 LET c$="((9_9&))5&3cc1cccc5
cc8c12cdel2gfellcdellgfel0cdel0g
fe5ccc3cc5ccc3cc6c3c5c3cc12ggf11
ggf10ggf10ffgl0ggf10edc4cdef2cde
flcdefedccc5&&&1cccc3cc5c9_9_9&9
#FH"
550 PLAY a$,b$,c$
600 PRINT AT 20,12;"Part II.":
PAUSE 50
610 LET a$="O4N12cdel12cdellcdel
lcdel0cdel0cde)"
620 LET b$="O4N12$e#f#gl2$e#f#g
l1$e#f#gl1$e#f#gl0$e#f#gl0$e#f#g
)"
630 LET c$="O7N8 8 5&5ccc12gfe5
cff3fff10cdel0ggbl2fff5dd6cgfeda
cbfdg9 5&3cc7c3ee7e5gg5a7b5g8C3C
CC9 9#F9 5&H"
650 PLAY a$,b$,c$
700 PRINT AT 20,12;"Part III.":
PAUSE 50
720 LET a$="UX2000W0N5ccc4c1c)"
730 LET b$="UX2000W0N9_9&(5eee4
ele))"
740 LET c$="O6N(9_9&)5ggg4glg9g
9_9&3cde5c10cde5e3ee5e10egf5d3dc
5e1ddddeeeeggg5CCCC9 9#F9&5ccCc
ddDC9$bl0$bbC10$bbC7_9c9 9 8&5cd
ecdefcdegffffUX3000W3N9_9c9_9e
9_9c9 9$e9 9c9 9cH"
750 PLAY a$,b$,c$
800 PRINT AT 20,12;"Part IV. ":
PAUSE 50
810 LET a$="((lccfed)cccfdcc
8c)lccc8clEEE8E8 8 8 8C"
820 LET b$="((leeeagf)eeeafgeee
8e)leee8elGGG8G8 8 8 8E"
830 LET c$="T240NM49N(9_9&)5cfe
dggfgccgbCf7f5ffcc7d5ffefaggabCC
3CCCC5baBC(5gfegggfeggggfeecg3cde
f5ggfabfeeedcc9_9 8c)9 3cH"
840 LET d$="O1NUX2000W0N5cccc3
cc5cc)"

```

```

850 LET e$="O8NUX2000W0N5&c&c&3
cc5cc5&c&c&3cccc)"
860 PLAY a$,b$: PAUSE 20
870 PLAY c$,d$,e$
900 PRINT AT 20,12;"Part V. ":
PAUSE 50
910 LET a$="M14Ux3000W008N5clcc
cc3cccc)"
920 LET b$="9_9&5gfegggfegggfgaaC
7C9c8e3ed5ccce9g5C3ba5abCcCegCg8
c9g8cH"
930 LET c$="O6N9 9&7ce5cd7edc5c
dee7cc5dce3ee9ce5E3delllabC11bbbl
labC11CCC11cballCEC11cdellgecllc
ccl1CballabC5c9Cbc"
940 PLAY a$,b$,c$
950 STOP

```

KÍSÉRTET HÁZ

```

10 LET a$="UW006N9 9 9 9e9 9 9
9$e9 9 9 9g9 9 9 9#c12ccf9_9_9_
9e9 9 9 9d9 9_9_9cH"
20 LET b$="O8NN9ceddfeegedccfg
dc12&&&9gdfegdfecccc$af$e#c"
30 LET c$="O7N9 9f9 9g9 9#c9_9
d12CDE9 9 9 9f12FEF9_9_9_9c9 9_9
9e9fgal2CDF9_9_9_9d9$ee9_9_9_9C
"
50 PLAY a$,b$,c$
60 LET a$="T240NUX7000W007N7g#
f$ed)"
70 LET b$="O8N5&b&$a&#f&$e)"
80 LET c$="O6N(9_9&)12cccc12fff
12cccc12fed12ccc12bag12ggf12eee5e
eef7gf5egf7ec5eeef7gf5fgff7eE(1
0cccc1cccc12ccc5ccc7ccc)9CF5EEE&H
"
90 PLAY a$,b$,c$
100 LET a$="UX7000W006N3Cbag5C3
eegagf7#f3Cbag5C3eedeee7$e9gfgUW
7N9 9$e"
110 LET b$="9gfg$e3dggg5g3ggeaa
a7a9gUW7N9 9e"
120 LET c$="UX7000W007N9gfg9gfg
3bagfgfedegfa9_7g"
130 PLAY a$,b$,c$
200 LET a$="UX1000W007N7#C5b3$
ag)"
210 LET b$="9_9&5cc7c5ee7e5ce7d
5dd7$e9&4cgfedCF$E5dd7d5cc7_9#c9
#FG2AFaff8 4&5cc7#c5dd7$e5e$ed#
cccc9B4bcfdgeadfcc9cH"
220 LET c$="9_9&9_9_9 7&7#f9&4&
&&&&&&&9&7&7_9#f9&G2FAFAAA8_4&7&
$e&f&9#C4&&&&&&&&&&&&&9#cH"
230 PLAY a$,b$,c$

```

1942

Az örökélet bevételét a BASIC/228/48916 file-tárképpel rendelkezőknek ajánljuk. Csak a 48916 byte hosszú részt kell betölteni; a következő módon:

```

10 CLEAR 65399
20 FOR I = 65400 TO 65423
30 READ a: POKE I,a: NEXT I
40 RANDOMIZE USR 65400
50 DATA 221,33,0,64,17,20,191,62,255,55,205,86,5,62,0,50,248,204,49,92,93,195,47,204
RUN, indítsuk a magnót, betöltés után végrelen órástünk lesz.

```

Turbo-Tape

A SPECTRASOFT névvel fémjelzett TURBO TAPE lényegében nem másoló-program, de funkciójában a programok kazettán történő rögzítését hivatott speciális módon megoldani, ezért is került az S130 kazettára sok-sok másolóprogram közé. Tekintettel arra, hogy sokakat foglalkoztat a programok turbósítása, s bár megvalljuk mi nem tartjuk egy biztonságos módszernek a programok 1500 baudnál nagyobb sebességgel történő kazettás tárolását, a levélírók tömeges nyomásának engedve most megpróbáljuk bemutatni a TURBO TAPE használatát konkrét példán keresztül.

Annyit előjáróban megjegyeznénk, hogy olyan egységes TURBO másolóprogram nem létezik Spectrumra, amely minden létező turbós programot képes lenne átmásolni. A C64-gyel nincs értelme összevetni a TURBO problémát, ott szinte mindenki egyféle TURBO rendszert használ, így a különböző turbó másolók között is él a kompatibilitás. A Spectrumon más a helyzet. Ha turbós programmal találkozunk, az az esetek 90 %-ban gyári software, amely el lett látva a maga kis egyedi védelmével (SPEEDLOCK és társai), s az egyes software forgalmazók is törekszenek arra, hogy a turbós file-jakat ne lehessen csak úgy hipp-hopp lemásolni. Ez a helyzet a THE LAST NINJA II. c. programmal is. Az S100 kazettán található verzió az eredeti gyári formátum, így másolása nem megoldható a létező és ismert egyik másolóprogram segítségével sem. Mi a problémát hardware segítségével hidaltuk át. Az S135 kollekción a program feltört, másolható verziója szerepel, nem az a változat, ami a klub berkekben már régóta elterjedt, ugyanis az hibás törés, ezt a változatot alaposan leellenőriztük, hibát nem találtunk benne.

Visszatérve előző okfejtésünkhöz, be kell látni, ha a programra nincs másolóprogram, marad a 'belemászás' vagy a másolás két magnetofon között, de ez utóbbi nagyon bizonytalan. Akik mégis úgy döntenek, hogy kazettáik tartalmát a felére szeretnék összezsúfolni, azok megpróbálkozhatnak programjaik turbósításával, de ez koránt sem lesz olyan könnyű feladat, mint a C64 turbó esetében. A C64 kazettás programok szinte kivétel nélkül egy file-ból állnak, míg a Spectrum programok általában több file-osak. Ezen túl a turbó rutint hardware okokból nem lehet csak a 32768. memóriacím felett elhelyezni, vagyis ha fel is tesszük a memória legvégére, azt a területet a játék nem használhatja. Ha mégis használja, úgy bejön a szeleteelés problémája, vagyis a program nagyobbik részét turbósan töltjük be, de a legvégét már normál sebességgel kell töltenünk, mert felülírjuk a turbó rutint. A normál sebességgel történő betöltés vonatkozik a LOADER-re is, ugyanis azt a Spectru-

mon nem lenne egyszerű megoldani, hogy betöltjük a turbót, majd egy új utasítással végrehajtjuk az egész program betöltését.

A TURBO TAPE program három file-ból áll, ebből a BASIC betöltő és a SCREEN számunkra teljesen felesleges, a lényeges a harmadik blokk, amely a 63300. memóriacímtől tárolódik el, hossza pedig 1877 byte.

Mintapéldának válasszuk ki az S133 kazettán elhelyezett DON'T SAY IT, SPRAY IT c. programot. A program három file-ból áll: 'DON'T SAY' nével ellátott BASIC betöltőből, amely autostartos az 1. sortól, 'say' nével ellátott SCREEN\$ file-ből, amely 6912 byte hosszú, és a 16384. címtől töltődik, végül pedig egy 'it' nével ellátott file-ből, amely 35535 byte hosszú, és a 30000. címtől töltődik be a memóriába. Nos, már most megállapíthatjuk, hogy a turbóval kombinált változat 5 részből fog állni. Indulni fog a BASIC betöltővel, amely módosítva lesz, ezt követően be kell töltenünk magát a turbó rutint, amely mint említettük a 63300. címtől töltődik és 1877 byte hosszú, ezt követően turbósan jön a SCREEN\$ file, valamint a főkéód 63300. címig tartó része, végül pedig normál betöltéssel a főkéód maradék részével felülírjuk a turbót és elindítjuk a játékot.

A kód szétvágása miatt célszerű az összepakoláshoz két kazettát felhasználnunk, az egyik kazetta a végleges program tárolását célozza, azt nem javasoljuk, hogy majd a végén másolóval pakoljuk át a megfelelő helyre, mert a turbó miatt a másolókkal megint gondba ütközhetünk. Legelőször is tehát állítsuk a kazettás magnót az aktuális programunk 3. file-ja elé, adjuk ki: CLEAR 29999 (ENTER), majd töltsük be a főkéódot: LOAD "CODE30000 (ENTER). Betöltés után még most tekerjük vissza a kazettát a program elejéhez, majd mentsük ki 'say5' néven a 63300. cím feletti területet egy külön kazettára: SAVE "say5"CODE 63300,2236 (ENTER).

Most betölthetjük az eredeti kazettáról a BASIC loader-t, LOAD " (ENTER), majd betöltés után BREAK. Adjuk ki: BORDER 7: PAPER 7: INK 0: CLS (ENTER)(ENTER), hogy lássunk is valamit, majd a turbó kazettánkról töltsük be a turbó TURBO mc' nével ellátott gépi kódú rutinját: LOAD "CODE (ENTER).

A következő lépésben módosítsuk a BASIC betöltőnket, és mentsük ki a végleges kazettára. Először is töröljük a 20. sort. Írjuk be a következő sorokat:

```
20 LOAD "say2"CODE 63300,1877
21 RANDOMIZE USR USR 63300, PAUSE 5: LOAD
"say3"CODE 16384,6912
```



```
22 RANDOMIZE USR USR 63300, PAUSE 5: LOAD
"say4"CODE 30000,33300
23 LOAD "say5"CODE 63300,2236
```

Legelsőként tehát be kell töltenünk a turbót, majd turbósan a képernyőt és a főköd első felét (itt a PAUSE 5 utasítás 3050 baud sebességet jelöl), végül a főköd maradék részét.

Mentsük ki az új BASIC betöltőt 'say1' néven: SAVE "say1"LINE 10

A BASIC betöltő után mentsük ki a turbót 'say2' néven: SAVE "say2"CODE 63300,1877

A képernyő következik, ebben az esetben nyugodtan tölthetjük a helyére, mert az alsó két sorban nincs lényeges információ. Ha lenne, úgy a felsőbb memóriaterületre kellene töltenünk, ezzel a főködot elrontanánk, s azt újból be kellene tölteni. Most ezt az időt megspóroljuk. Töltsük be a SCREEN\$ típusú file-t: LOAD"SCREEN\$ (ENTER), majd amikor a képernyő előttünk van, mentsük ki turbósan előző kazettánkra a turbó után: RANDOMIZE USR USR 63300: PAUSE 5: SAVE "say3"CODE 16384,6912 (ENTER).

Ezt követően megjelenik a képernyő alján a 3050 bd, valamint a Start tape... felirat. Indítsuk el a magnót felvétel üzemmódban, majd ENTER, és a turbós kimentés megkezdődik. A kimentés pillanatok alatt kész. állítsuk le a magnót, majd írjuk be: RANDOMIZE USR USR 63300: PAUSE 5: SAVE "say4"CODE 30000,33300 (ENTER). Ismét indítsuk el a magnót felvétel üzemmódban és mentsük ki a

főköd turbós részét (ENTER). Ha ez is megtörtént, töltsük vissza a tartalék kazettáról a főköd végét: LOAD "say5"CODE 63300,2236 (ENTER), majd ezt is mentsük ki a turbós részek mögé: SAVE "say5"CODE 63300,2236.

Együtt az 5 blokk, visszatekerhetjük a kazettát a BASIC betöltő kezdetéhez, RESET-eljük a gépet, és LOAD" utasítással kezdjük el a turbósított program betöltését.

A legtöbbször azzal fognak szembetalálkozni, hogy a harmadik blokk kezdetétől, amikor a 3050 bd. felirat megjelenik, a töltés abbamarad. Ez annak az oka, hogy a magnetofon és a szalag minősége is határt szab a turbósítás nagyságának, ilyenkor egyet tehetünk, a PAUSE melletti számot pl. 5-ről visszavesszük 4-re, ez már csak 2750 baud-nak felel meg. Természetesen a bizonytalanság mindig ott fog lebegni a szemünk előtt, bejön, vagy nem?

Egy egyszerűbb példát ragadtunk most ki a turbósítás bemutatására, programjaink viszont ezernyi féle file-térképpel rendelkeznek, tehát valójában majdnem minden programhoz nekünk kell kidolgozni a turbósítás mechanizmusát. Úgy gondoljuk, most már kelően sikerült mindenkit elriasztanunk a programok turbósításától, végeredményben ezt a kérdést mindenki döntse el saját maga, megéri-e a fáradságot a bibelődés, vagy inkább megmaradunk jól bevált 1500 baud-unknál, s továbbra is annyi kazettát kell vennünk mint eddig.

Bosconian

A SpV 13. részében már ismertettünk egy módszert, hogy milyen módon tudjuk örökeletesen a játékokat. Most egy olyan bevitt ismertetünk, melyet induláskor 99 életünk lesz.

Töltsük be a loader-t, majd RESET és állítsuk le a magnetofont, írjuk be a következőt:

```
10 CLEAR VAL 25599: LOAD "CODE RANDOMIZE USR VAL 5E4" POKE VAL 23739, VAL 111: LOAD
"CODE POKE 33066,99 RANDOMIZE USR VAL 32768
```

RUN (ENTER), majd indítsuk tovább a magnetofont.

N.O.M.A.D.

A BASIC betöltő követően RESET, és állítsuk le a magnetofont. Írjuk be a következő BASIC programot:

```
10 FOR I=65100 TO 65128
```

```
20 READ a: POKE I,a: NEXT I
```

```
30 RANDOMIZE USR 65100
```

```
40 DATA 62,255,55,221,33,0,64,17,231,189,205,86,5,175,50,231,158,253,33,58,92,237,86,49,158,97,195,0,91
```

Futtassuk a programot. RUN (ENTER), majd indítsuk el a magnót. Betöltés után örökelettel fogunk rendelkezni.

Xecutor

Az örökelet bevittét a 146/6916/20000/20636/1704 file-térképű programokhoz készítettük el.

Az örökelethez az 54017, és 53538-as címre kell 0-át tenni.

MERGE-dzsel töltsük be a loader-t, és írjuk be a következőket:

```
20 REM 00000 (ENTER), majd POKE 23757,83 (ENTER)
```

```
20 CLEAR 24998: FOR I=23823 TO 23835: READ a: POKE I,a: NEXT I: RANDOMIZE USR 23760
```

```
30 DATA 175,50,1,211,50,34,209,61,55,229,195,86,5
```

Futtassuk a programot (RUN), és indítsuk a magnót.

Ismét a POKE-okról

Az utóbbi időben szép számmal jelentek meg - a Spectrum tulajdonosok nagy örömeire - olyan POKE utasítások, amelyek a nehezen játszható programokat is élvezhetővé teszik. Sajnos, sokak számára csak az használható, amelyekhez a részletes beviteli eljárás is rendelkezésre áll, a kiadványunkban rendszeresen publikált módszerekhez hasonló formában.

A programok eltérő szerkezete miatt egységes módszert nem lehet alkalmazni, bizonyos irányelvek azonban sok segítséget nyújtanak azoknak, akik nem sajnálják a fáradságot ahhoz, hogy egy kicsit belepillantsanak a programok szerkezetébe. Egyébként sem árt senkinek, ha számítógépet nem csak video játékszerként használja, hanem igyekszik legalább egy kicsit megismerni annak belvilágát is. Az sem elhanyagolandó sikerélmény, ha a változatosság kedvéért a játékokban felbukkanó ellenségek helyett a bevitelnél jelentkező buktatókat sikerül eredményesen leküzdeni.

Adott szerkezetű programokhoz univerzálisan használható a *SpV. 14.rész 25. oldalán* ismertetett módszer. Ha a szóbanforgó blokk betöltési adatait ismerjük, akkor ugyanez az eljárás másfajta programokhoz is felhasználható - természetesen a megfelelő számérték beírásával.

Ha viszont valaki a *COPY-COPY* című másolóprogramot segítségül tudja hívni (ha nincs meg, érdemes beszerezni jó szolgáltatásai miatt - S130), annak rendkívül egyszerű lehetőséget kínál az a körülmény, hogy a másolóprogram POKE utasítás bevételére is alkalmas. Ehhez azonban tudni kell, hogy ez a program a kazettáról betöltött blokkot a memóriában a 23040. címtől tárolja, vagyis a POKE beviteli címet a blokk tényleges kezdőcíme és 23040 közötti különbséggel kell megfelelően módosítani.

Nagyobb a gond, ha a betöltési címet nem ismerjük, és általában ez a helyzet a fejléc nélküli programblokkoknál. A szükséges adatokat magából a programból ismerhetjük meg, amitől annak sem kell megijednie, akinek még nincs jártassága a gépi kódú programozásban, de azért egy monitorprogram kezelésében el kell tudni igazodni.

A fejléc nélküli blokkok betöltését (és kimentését is) gépi kódú programmal lehet megoldani, a megfelelő ROM rutinba való belépéssel. Ezt a programot általában a BASIC betöltőben helyezik el. A betöltő többnyire nem listázható ki, de a BASIC listával amúgy sem mennénk sokra, mert legtöbbször a BASIC utasítások is a gépi kódú részben vannak

'elrejtve'. Nem ütközik viszont különösebb nehézségekbe a megfelelő monitor programmal való disassemblálás és kilistázás (csak olyan monitor használható, amelyik a megvizsgálni kívánt memóriaterületet szabadon hagyja).

A disassemblált listán a BASIC utasítások természetesen értelmetlenné tűnő formában jelennek meg, de erre most nincs is szükségünk (ha valamiért mégis kíváncsiak vagyunk a BASIC utasításokra, akkor a kódszámokat egyenként kell a Spectrum kézikönyv A.függelék segítségével megfejteni, ám erre a *COPY-COPY* másolóprogram listázó utasítása is kiválóan alkalmas). A gépi kódú utasítások között viszont különösebb szakértelem nélkül is könnyű felismerni a kazettáról való betöltés utasításait, így pl. a képernyő file (*SCREEN\$*) betöltési utasításának szokásos alakja:

```
LD IX,16384
LD DE,6912
LD A,255
SCF
JP 1366
```

Jó erről annyit tudni, hogy az 1366 (*DECIMÁLIS*) memóriacímen kezdődő ROM rutin indításakor (amely a magnetofonról való betöltést vezérli) az IX regiszternek a betöltési kezdőcímet, a DE regiszterpárnak a blokk hosszát, míg az A regiszternek általában 255-öt kell tartalmaznia. Az átviteli jelzőbitet 1-be kell állítanunk, ezt végzi el az SCF utasítás. Ezen követelmények egy része más módon is teljesíthető, de az első két adatbeviteli utasítástól nem szokás eltérni. Vegyük még figyelembe, hogy ha pl. a *SCREEN\$* file betöltési utasítását sikerül azonosítani (amit az ismert cím és hossz adatok miatt a legkönnyebb megtalálni), akkor ugyanilyen módszert szokott a programozó alkalmazni a többi blokk betöltésére is. Ennél fogva a program egyes blokkjainak hossza és címe rendre meghatározható, és a POKE utasítás bevételére most már tudjuk valamelyik módszert alkalmazni.

Magától értetődik, hogy ez a módszer nem kötődik meghatározott szerkezetű programtípusokhoz, hanem bármilyen file-térképű programnál alkalmazható. A siker azonban sok egyéb tényezőtől is függ.

A sikertelenség okát csak ritkán kell az adatközlés hibájában (pl. sajtóhiba) keresni. Ezt leggyakrabban az okozza, hogy programunk felépítése eltér attól, amire a POKE utasítás vonatkozik. Két program azonosságának nem elegendő kritériuma a file-térképek azonossága, mert a belső szerkezetben is lehetnek eltérések, különösen, ha figyelembe vesz-

szük, hogy a nálunk forgalomban lévő programok általában különböző beavatkozások után kezdenek terjedni (ezek nélkül nem is terjedhetnének).

Az sem ritka eset, hogy a program közvetlenül a betöltés után - még a betöltőben lévő utasításokkal - átrendezi a memória tartalmát, nem annyira programvédelmi, mint inkább egyéb megfontolások alapján. Ilyenkor nem mindegy, hogy a POKE az áthelyezés előtti, vagy utáni állapotra vonatkozik. Az áthelyezésről a programban az LDIR vagy LDDR blokkmozgató utasítások árulkodnak, amelyeket megelőzően HL-be a blokk címét (LDIR-nél kezdőcím, LDDR-nél végcím), DE-be az áthelyezési címet (célcím), BC-be pedig a blokk hosszát kell töltenünk. Ezekből a mozgatott blokkról minden szükséges információ rendelkezésünkre áll, amelyek ismeretében meg lehet kísérelni a két cím különbségéből adódó, megfelelően eltoló címre való bevittelt.

Ha így sem jutunk dűlőre, akkor további próbálgatások helyett - már csak saját megnyugtatósunkra is - célszerű egy monitorprogrammal megvizsgálni, hogy milyen utasítás van a kérdéses címen, és erről feltételezhető-e, hogy pl. az életek számát befolyásolja. Akik ehhez kellő rutinnal nem rendelkeznek, azok sokat tanulhatnak a már sikeresen módosított prog-

ramok szóbanforgó eredeti utasításának és környezetének a tanulmányozásából.

Ilyen vizsgálathoz szükség van a kérdéses programblokk betöltésére, ami viszont fejlec nélkül BASIC-ből nem oldható meg. Sikerral alkalmazható viszont a programokban is használt, fentebb bemutatott gépi kódú rutin, de az utolsó sort módosítsuk 'CALL 1366'-ra, és írjunk mögé egy 'RET' utasítást. Az IX-be és DE-be természetesen a megfelelő számértéket kell beírni. Teljesen azonos a kimentéshez használt rutin is, de itt a 'CALL 1218' utasítással hívjuk meg a ROM-ban lévő SAVE rutint. Vegyük észre, hogy ilyen szerkezetű betöltési utasításokat tartalmaz a SpV-ban közölt POKE bevitteli módszerek nagy része is (ami a DATA sorok dekódolásával azonnal kiderül), és ebből áll a SpV 14. részben megjelent eljárás is. Ez utóbbinál ugyan fejleccsel, BASIC-ből indítjuk a blokk kimentését, de ügyelni kell arra, hogy a fejlec ne kerüljön a kazettára.

Végezetül még egy jó tanács arra - a sajnos gyakori esetre, ha a problémával semmi módon nem tudunk megbirkózni: *érvényesüljön az okosabb enged elve.* Végtére is a téma később is bármikor elővehető, ha közben támad egy újabb ötletünk!

Renegade

A Spectrum Világ 14. részében már közöltünk egy módszert a RENEGADE v. programi örökéletesítéséhez. A félévek közül az derült ki, hogy még így is elég nehéz a játék teljesítése. Tegyük a következőket.

Töltsük be a BASIC loader-t, majd RESET, majd a következő BASIC programot.

```
10 CLEAR 65000
20 FOR I = 65001 TO 65035
30 DATA 221,33,0,91,17,0,159,55,62,255,205,86,5,49,255,255,62,36,50,87,160,62,0,50,14,141,50,15,141,50,
16,141,195,203,92
40 LOAD "SCREENS",RANDOMIZE USR 65001
```

Futtassuk a programot el, indítsuk el a magnót a SCREENS file-től. Betöltés után nemcsak végtelen életünk lesz, hanem a rosszfiúk még visszaütni is elfelejtettek.

Scooby Doo

Az örökélet POKE bevittelt azoknak ajánljuk, akik a FUTURESOFT verzióval rendelkeznek. Először is töltsük be a BASIC betöltőt, majd az azt követő 'load' kódot. Most állítsuk meg a magnetofont, RESET-eljük a gépet, majd írjuk be:

```
10 FOR I = 65000 TO 65010 READ a,POKE I,a,NEXT I
20 DATA 62,0,55,221,33,0,64,17,0,186,205,86,5,201
30 RANDOMIZE USR 65000
```

Adjuk ki: RUN, majd ENTER és indítsuk el a magnót. Ha a főkérdő betöltődött, a képernyőn vízszintes irányban színes sávokat láthatunk. Most BREAK-eljük le a gépet és írjuk be: POKE 25014,0; RANDOMIZE USR 25000 (ENTER), a játékban örökéletünk lesz.

KÖZKÍVÁNATRA:

HISOFT - 60 Hallam Moor, LIDEN, Swindon, SN3 6LS, England

OCP- 77a Packhorse Road, Gerrards Cross, Buckinghamshire, SL9 8PQ, England

XIII. Adatbeviteli- és kiviteli utasítások

Ezek a Z80 utasítások külső forrásból érkező adatokat képesek fogadni (IN), vagy adatokat képesek továbbítani valamilyen perifériális egységbe (OUT).

Már a kezdet kezdetén beszéltünk a processzor vezérlő vonalairól. Azt is említettük, hogy adatok olvasásakor az RD* vonal aktív, míg írásakor a WR* vonal kerül aktív állapotba. Az adatok olvasása és írása viszont nem csak a memóriából/memóriába történhet, hanem külső eszköztől/eszközre is. Abban az esetben, ha a memória képezi az adatátvitel egyik pontját, úgy az RD* és a WR* vonalakkal párhuzamosan a MREQ* vonal (Memory Request = memória engedélyezés) kerül aktív állapotba, az IN és OUT utasítások végrehajtásakor pedig az IORQ* (Input/Output Request = adatbevitel/kivitel engedélyezés) vonal. Az IN ill. OUT utasítások végrehajtásakor az RD*, WR* ill. az IORQ* vonalak aktív állapota mellett az aktuális perifériális egységet a címsínrre kiadott megfelelő 16 bites cím határozza meg. Ezt hívjuk egyébként port címnek is. Természetesen a lehetséges 65535 port címből csak néhányat használunk fel.

1. IN utasítások

Az IN utasítások segítségével adatokat olvashatunk be meghatározott perifériáról, így pl. a billentyűzetről is.

a) Egyszerű adatbeviteli utasítások

Az ebbe a csoportba tartozó utasítások a következők:

hex.	dec.	mnemonik	IO reg.	port HI	port LO
DB XX	219,xx	IN A,(+xx)	A	A	xx
ED 78	237,120	IN A,(C)	A	B	C
ED 60	237,96	IN H,(C)	H	B	C
ED 68	237,104	IN L,(C)	L	B	C
ED 40	237,64	IN B,(C)	B	B	C
ED 48	237,72	IN C,(C)	C	B	C
ED 50	237,80	IN D,(C)	D	B	C
ED 58	237,88	IN E,(C)	E	B	C

ahol xx = port cím alsó byte-ja

Az egyszerű adatbeviteli utasítások közül a leggyakrabban az IN A,(+xx) utasítást szoktuk használni, a billentyűzet leolvasásához. A billentyűzet leolvasásának értelmezését célszerű egy szematikus ábrán keresztül áttekinteni:

3	0	1	2	3	4	4	3	2	1	0	4
2	0	1	2	3	4	4	3	2	1	0	5
1	0	1	2	3	4	4	3	2	1	0	6
0	0	1	2	3	4	4	3	2	1	0	7

A billentyűzet ún. félsorokra bontható, minden félsorhoz hozzárendelhetünk egy számot (0-7). A félsor kiválasztását még az IN utasítás kiadása előtt meg kell tennünk, ez a következőképpen történik: az 'A' regiszterben meg kell adnunk egy 8 bites értéket. Alapértelmezésben mind a 8 bit 1 értékű. A félsor számának megfelelő bitet kell kinuláznunk, vagyis pl. a CAPS SHIFT-nek megfelelő félsor esetén 255-öt, míg a SPACE-nek megfelelő félsor esetén 127-et kell az 'A' regiszterben elhelyeznünk.

A billentyűzet vizsgálatához a port LO értékének 254-nak kell lennie, gyakorlatilag az egyes félsorok 8 bites értékét 256-tal szorozni kell, majd hozzá kell adni 254-et, s így adódik ki végül is a port cím minden egyes félsorra. Feltéve, hogy a 'SYMBOL SHIFT' és a 'B' billentyű együttes megnyomását szeretnénk megvizsgálni, a beolvasás a jobb alsó félsorra a következőképpen néz ki:

```
START      3E 7F      62,127      LD  A,127      ;jobb alsó félsor vizsgálata
           DB FE      219,254      IN  A,(254)    ;a vizsgálat megtörténik, a beolvasott adatbyte
                                           ;az 'A' regiszterben van.
```

Ez még persze nem elegendő, be kell építenünk egy vizsgálatot az IN utasítás után, az 'A' regiszter tartalmának ellenőrzésére, ugyanis meg kell győződnünk róla, hogy a 'SYMBOL SHIFT' és a 'B' billentyű valóban egyszerre lett-e megnyomva? Programok belsejében ezt úgy szokták megvalósítani, hogy az adott billentyű(k) megnyomása esetén ugrunk valahova, míg egyébként a vezérlés visszaadódik a billentyűzet-vizsgálathoz.

Egy félsorban 5 billentyűt találunk, az ábrán a billentyűket külön megszámoztuk (0-4). A vizsgálatot követően az 'A' regiszter tartalmazza a számunkra érdekes byte-ot. Ha nem nyomtunk meg egy billentyűt sem, úgy az adott byte alsó 5 bitje (ami megfelel a félsor 5 billentyűjének) 1 értéket vesz fel. Ha valamely billentyű megnyomásra került, úgy az annak megfelelő bit kinulázódik. A 'SYMBOL SHIFT' kivétel számítva a második (száma 1), a 'B' pedig az 5. (száma 4) billentyű, azaz az 5 bitből a 4. és az 1. számú bitet kell kinuláznunk. A visszafejtést nem 255-ből kell elvégezni, hiszen az adott byte felső 3 bitjének számunkra semmi jelentősége sincs, ezért annak tartalmától függetlenül célszerű a felső 3 bitet a vizsgálatot követően közvetlenül törölnünk:

```
E6 1F      230,31      AND      31      ;a beolvasott byte felső 3 bitjének törlése
```

Az alsó 5 bit együttes értéke így 31 lesz, vagyis ha a felsorban nem nyomtunk meg egy billentyűt sem, az AND 31 utasítás után az 'A' regiszter értéke 31 lesz. A mi esetünkben az 1. és 4. bitet kell nulláznunk, azaz le kell vonnunk a 31-ből 2+8-at, vagyis 10-et. Ebből az következik, hogy a 'B' ill. 'SYMBOL SHIFT' együttes megnyomásakor az 'A' regiszter tartalmának 21-re kell beállnia. A vizsgálatot folytathatjuk:

FE 15	254,21	CP 21	;a 'SY.S.' és a 'B' billentyűk együttes lenyomása után
			;a zérus jelzőbit 1 értéket vesz fel.
20 F6	32,246	JR NZ,START	;ha nincs 1 érték a zérus jelzőbitben,
			úgy ugrás vissza a START címkével jelzett sorra.
C9	201	RET	;egyébként végrehajtjuk a szükséges rutint,
			;most kiszállunk a BASIC rendszerhez.

Ezt a mintapéldát próbáljuk most elhelyezni valahol a memóriában, és nézzük meg a működés gyakorlati hasznát:

```
10 FOR I = 50000 TO 50010: READ a: POKE I,a: NEXT I
20 DATA 62,127,219,254,230,31,254,21,32,246,201
```

RUN, majd RANDOMIZEUSR 50000, amire látszólag lefagy a rendszer, de ha megnyomjuk egyidejűleg a 'SYMBOL SHIFT' és a 'B' billentyűt, visszakapjuk az 'OK..' üzenetet.

b) Nem automatikus és automatikus adatbeviteli utasítások

Az ide tartozó utasítások a következők:

ED A2	237,162	INI	;nem automatikus + növelés
ED B2	237,178	INIR	;automatikus + növelés
ED AA	237,170	IND	;nem automatikus + csökkentés
ED BA	237,186	INDR	;automatikus + csökkentés

Ezeket az utasításokat már ritkábban használjuk gépi kódú programjainkban, speciális feladatok végrehajtására alkalmasak.

2. OUT utasítások

Az OUT utasításokkal adatokat vihetünk ki különböző perifériákra.

a) Egyszerű adatkiviteli utasítások

Az ebbe a csoportba tartozó utasítások a következők:

hex.	dec.	mnemonik	IO reg.	port HI	port LO
D3 XX	211,xx	OUT (+xx),A	A	A	xx
ED 79	237,121	OUT (C),A	A	B	C
ED 61	237,97	OUT (C),H	H	B	C
ED 89	237,105	OUT (C),L	L	B	C
ED 41	237,65	OUT (C),B	B	B	C
ED 49	237,73	OUT (C),C	C	B	C
ED 51	237,81	OUT (C),D	D	B	C
ED 69	237,89	OUT (C),E	E	B	C

ahol xx = port cím alsó byte-ja

Az egyszerű adatkiviteli utasítások fontos építőelemel minden perifériális egység vezérlő programjának, ezt használjuk a 80K, 128K gépeken is a memóriaszeletek lapozására (ld. SpV. 17. rész - 128K), de fontos megjegyezni, hogy a hangszórót is perifériaként kezeli a rendszer, ezáltal az 'OUT (254),A' utasítás megfelelő kombinálásával igen érdekes effektet, hanghatásokat érhetünk el (Az LSI ATSz-nél 1985-ben megjelent SINCLAIR SPECTRUM JÁTÉK ÉS PROGRAM o. könyvsorozat 1. kötete közül néhány módszert az 'OUT' utasítással elérhető hangok megszólaltatására).

b) Nem automatikus és automatikus adatkiviteli utasítások

Az ide tartozó utasítások a következők:

ED A3	237,163	OUTI	;nem automatikus + növelés
ED B3	237,179	OUTIR	;automatikus + növelés
ED AB	237,171	OUTD	;nem automatikus + csökkentés
ED BB	237,187	OUTDR	;automatikus + csökkentés

Ezeket az utasításokat is ritkábban használjuk gépi kódú programjainkban, ugyancsak speciális feladatok végrehajtására alkalmasak, pl. a SpV. 9. részében a függőleges BORDER sávok előállításánál már találkozhattunk az 'OUTI' utasítással.

PALYAZATI REJTVÉNY

Vízszintes: 1. A 'SAM' két tervezőjének a neve 15. Műszaki anyag 16. Vigyázó szemel minket tekintenek 17. A termékenység római istene 18. ... Step, táncfajta 19. A bauta és a csákány hegygel ellátott összetétele, fegyver 20. Szeszital 21. A Spectrum BASIC utasítása 23. A megazakítás tiltása 24. Lom betűi keverve 25. IBM PC XT/... 27. Összerak 30. Nógató szó 32. Input utasítás mnemonikája 33. Pálinka lesz belőle 36. Ragadozó emlős 38. Világítási Találkozó 40. Föníciai település, a monda szerint Melkart isten alapította 42. Programozható Periféria Interface 44. Élelmiszer kereskedelmi hálózat az NSZK-ban 46. Hóhatár fölé emelkedett, hegységekről lefolyó jégár 49. Battyhány Lajos 51. Ifjúsági Magazin 52. Ő a csodák csodája 54. Országos Terhivatal 55. ... Paul, Nobel díjas francia vegyész (1854-1884) 58. A Z-80 processzor utasítása 60. Női név 62. Nemzet jelképe régiesen 64. ... hal 66. ... hozzá, pesszolo 69. Éjjeli edény, névelővel 70. Ecet egyenmű betű 71. Ezen a napon 73. A levegőben gyorsan szétoszlik 75. EEEI 76. Haza 78. Duplán nagypapa! 80. Verssorok végének összecsendése 81. Mák betűi keverve 82. A hindu vallásban valamilyen alakban testet öltött isten leszállása a földre 85. Mint a vissz. 79 86. Természeti képződmény 87. Tökés vállalati forma 89. Júlia párja

1	2	3	4	5	6	7	8	9	10	11	12	13	14	15
A	Z	A	N	M	I	L	E	S	B	R	W	C	E	R
16	17	18	19	20	21	22	23	24	25	26	27	28	29	30
R	U	M	N	K	S	A	L	A	B	A	R	D		
31	32	33	34	35	36	37	38	39	40	41	42	43	44	45
A	T	A	T	A	K	O	L	O						
46	47	48	49	50	51	52	53	54	55	56	57	58	59	60
C	E	F	R	E	S	A	K	A	Z	V	I	N		
61	62	63	64	65	66	67	68	69	70	71	72	73	74	75
I	R	U	S	C	F									
76	77	78	79	80	81	82	83	84	85	86	87	88	89	90
U	F	L	E	C	E	S	E	R	B	L	I	M		
91	92	93	94	95	96	97	98	99	100					
O	Z	O	T	S	A	B	A							
101	102	103	104	105	106	107	108	109	110	111	112	113	114	115
S	A	I	A	B	C									
116	117	118	119	120	121	122	123	124	125	126	127	128	129	130
E	B	I	L	E	R	A	D	I	L	I				
131	132	133	134	135	136	137	138	139	140	141	142	143	144	145
C	T	M	A	I	L	L	A	I						
146	147	148	149	150	151	152	153	154	155	156	157	158	159	160
H	O	N	T	A										
161	162	163	164	165	166	167	168	169	170	171	172	173	174	175
A	A	A	A	A	R	I	M	D	O	M	B			
176	177	178	179	180	181	182	183	184	185	186	187	188	189	190
M	O	N	O	P	O	L	U	M	R	O	M	E	O	
191	192	193	194	195	196	197	198	199	200					
P	I	O	N	S	H	I	P	E	A	J	E	B	A	L

Függőleges: 1. A Players cég játéka 2. ... Hubert, francia marsall, a marokkói felkelés (1912) leverője 3. Alumínium 4. Tagadás latinul 5. Melléknév röv. 6. Nem túl meredek 7. Férlinév 8. Véget nem érő segélykérés! 9. Női név 10. A Z-80 processzor két utasítása 11. ... Ferenc politikus, a Szózat c. napilap megalapítója (1919) 12. A cerium és a bór vegyjele 13. Ámen betűi keverve 14. NDK városba való 18. Vért hullat 22. Nem kevés 26. Hítségő 28. Megalapozatlan pletyka 29. Mocsárra 31. Véd 34. NSZK angolul 35. Alkalmi 37. Nagylemez 39. Időszámításunk előtt 41) Zambiai és kubai gk.-k nemzetközi jelzése 43. Spanyol sziget 45. Innen indultak útjukra az IBM PC gépek 47. Mindig horogra akad! 48. Kutyával 50. ... Wilhelm, német festő (1844-1900) 53. Skopje melletti Jugoszláv kis településre való 56. Tisztelt cím! 57. A vízaz 80. betűi keverve 59. Az ABC első betűi 61. Mint a vissz. 23 63. Ezzel működnek a zseblámpák 65. Mint a vissz. 51. 67. Ismert IBM PC játék nevének rövidítése 68. Csökötés eleme 70. Az Activision cég sportszimulációja 72. Tetszésnyilvánítás névelővel 74. Logikai játék 77. Mértékegység előtag 79. ... és Kiosza felkelés, fordítva 81. Cimborá 83. Halfajta 84. Arab férfinév 85. Vakar angolul 88. Hajt 88) Olasz és portugál gk.-k nemzetközi jelzése 89. Ra...

Beküldendő a vízszintes 1., valamint a függőleges 1., 45., 70. sorok. A helyes megfejtést beküldők közül 5 nyertesnek elküldünk egy-egy darab - általuk előre kiválasztott, és a megfejtéssel együtt megjelölt - SPECTRUM vagy COMMODORE programkazettát!
 Megfejtéseket csak a SpV következő részének megjelenéséig fogadunk el.
 A nyereményeket postázzuk!

Sigma 7

Az órkelet bevitelét azoknak ajánljuk, akiknek a 48615 byte hosszú tököddel telepített program van meg. Írjuk be a következő betűt:

```
1 CLEAR 65535
10 FOR I=65000 TO 65045
20 READ a:POKE I,a:NEXT I
30 RANDOMIZE USR 65000
40 DATA 6,3,197,221,33,0,0,17,17,0,62,255,55,205,86,5,193,16,239,221,33,0,64,17,231,189,62,255,55,205,66
5,62,58,50,158,133,50,158,228,50,230,229,195,196,239
RUN: majd indítsuk a magnet a 48615. hosszú blokk fejecető! Betöltés után órkeletünk lesz.
```

Thrust

Töltük be a BASIC loader-t, majd RESET, és állítsuk meg a magnetofont. Írjuk be a következő BASIC programot:

```
10 CLEAR 65399:LOAD "CODE"
20 FOR I=65425 TO 65436:READ a:POKE I,a:NEXT I
30 POKE 65428,163:POKE 65433,214
40 RANDOMIZE USR 65400
50 DATA 175,50,51,0,62,201,60,119,0,195,0,260
Adjuk ki: RUN (ENTER), majd indítsuk el a magnetofont. Betöltés után végtelesen eljutunk lesz.
```

Tartalomjegyzék

1	<i>A Tasman család</i>	1
2	<i>Játék, POKE, térkép</i>	2
	- STARION 3/5-9 zónák	3
2.1	<i>Sidewalk (Infogrames)</i>	4
2.2	<i>Olló & Lissa (Firebird)</i>	7
2.3	<i>Startrek (Virgin)</i>	9
2.4	<i>Vulcan (CCS)</i>	10
3.	<i>ENTERFACE (Enterprise melléklet)</i>	15
4.	<i>Skateboard Construction System (Players)</i>	19
5.	<i>Hardware ötletek (JOYSTICK illesztése 1.)</i>	20
6.	<i>128K (Superfile 128, Egy kis zene)</i>	23
7.	<i>Másolóprogramok (Turbo Tape)</i>	25
8.	<i>Programozástechnika (Ismét a POKE-okról)</i>	27
9.	<i>Gépi kód tanfolyam</i>	29
+	<i>Rejtvény</i>	31

SpV. VI.rész, 9.oldal Sir Fred



A részeg tutajosnál a karddal hátrálós módszernél van egy lényegesen egyértelműbb és logikusabb módszer is az átjutásra. A starthelytől számított 4. szobában kell felvinnünk a kardot. Nos az e feletti szobában az esetek nagy többségében találunk egy üveget is, ami a bor nevű nedű tárolását hivatott megoldani. Ezt az üveget fel kell vennünk, majd el kell mennünk a tutajoshoz. Ugyebár most utunkat állja a kődarab. A kődarab átugorható, de úgy, hogy vissza kell mennünk az előző pályára, majd nekifutásból kell ugornunk. Ilyenkor a vízből fel tudunk mászni a kőre. Ha a kőön használjuk az üveget, lám a tutajos (normális tutajos lévén) odajön hozzánk. Most lépünk rá a tutajra, ami át fog vinni minket a túlsó partra!

SpV. 7.rész, 27.oldal A MULTIFACE programozása

A baloldali hasáb alján található demonstrációs programban a 150. sorba hiba csúszott. A sor hibátlanul:
150 DATA 17,CL,CH,1,BL,BH

Mindazoktól elnézést kérünk, akik a mai napig nem tudták hasznosítani ezt a demonstrációs programot.

SpV. 10.rész, 7.oldal KNIGHT TYME

Sok-sok levélben kerestek meg bennünket a KNIGHT TYME játék menetével kapcsolatban. Most három közérdekű kérdésre szeretnénk választ adni. Az antipollymorph nyíl megegyezik a silver arrow-val, az pedig a kastélyban található, a falon van, az advert-tel kell elérni. A MONOPOLE bolygó koordinátája nem lett kihagyva. Csak két mondatot szeretnénk idézni a leírásból: "HOOPER ASZTEROIDÁJÁNAK KOORDINÁTÁJA: X1,Y8,Z4" (9.oldal), ill. "...és végül MONOPOLE-ra. Most már elárulhatjuk, hogy Hooper itt lakik." (12.oldal). Úgy érezzük a két mondat valahol összekapcsolható egymással. Ha a spell power (99%) kevés, úgy tűnik, hogy a program azt a belső óra szerint növeli, így mindegy, hogy mit csinálunk, egy idő múlva úgyis megnő.

SpV. 13.rész, 5.oldal DIZZY

Sokat törtük a fejünket, mire is lehet jó az a mágnes, Nos amire időközben fény derült: ha a királynő kincseskamrájának legalsó termében, a jobb oldali kőomlásra felugrunk és ott használjuk a mágneset, átjutunk a felette lévő terembe.

Az itt látható **COMMODORE 64** kollekciók is megrendelhetők a **SPECTRUM VILÁG** címén (Bp. Pf.:363, 1519) keresztül.

A C131-C134 kollekciók megrendelhetők kazettán és mágneslemezen is, a C135 kollekció csak mágneslemezen áll rendelkezésre. Egy programkazetta ára ÁFA-val és postaköltséggel együtt: 300,- Ft, egy mágneslemezé pedig 400,- Ft. Kérjük megrendelésükben a kollekció(k) sorszámát pontosan megnevezni! Mágneslemezen történő rendelés esetén kérjük a kollekciót 'M' jelzéssel ellátni (pl. C131M).

C131

A/Aztec Tomb
Captain Kidd
Microchess 3
Lemans Joy
Sturpy
Seafon
Scuba Dive
Turmoil
B/Gribbly's Day
Crystals of Zong
Koko
Cock'In
Vultures
Space Shuttle

C132

A/One On One
Mr. Robot
Chuckie Egg
Styx
Rad's
Retroball
Laser Chess
Baseball
Miami Ice
Cuddly Cubert
Starfighter
B/On Field Football
Crossroads
Stealth
Ringside Boxing
Pedro
Munchy
E.T.
Fast Eddie
Girl Face (D)

C133

A/Hells Bells
Harrier Attack
Blue Max 2001
Alien Armada
Moon Cresta
Fire Ant
Punchy
Crazy Caveman
Nibby
Lancer Lord
B/Crossfire
Spy's Demise
Fallschirm
Save New York
Astral Zone
Ghouls
Comphello
Moon Patrol
Euchre
Cosmic Split
Mr. TNT
Break Out
Pipes
Bee Zone

C134

A/KGB Agent
Wiz
Thunderbolt
He Man2
Bob Picture (D)
B/Tombalon
Bedlam
Jinks
Synth Sample 4 *

C135

CSAK LEMEZEN!
A-B/Maniac Mansion



DOLBY

SZAKÜZLET - Az Ön partnere

(csak 3 percre a Skála Budapest nagyáruházától)

- Hanglemezek
- Magnetofon kazetták
- VIDEO kazetták
- CD-lemezek
- VIDEO-, és HI-FI berendezések

nagy választékban!

1114 Budapest
Bocskai út 7.
Telefon: 612-936

Nyitva: hétköznap 17³⁰ óráig



SZÁMSZER

Budapest XIII., Sallai u. 28.

személyi számítógépek
és tartozékaik javítása

SINCLAIR SPECTRUM
javítás 48 óra alatt

6 hónap garancia

NYITVA: hétfőtől péntekig

9.30-18 óráig,

szombaton: zárva

A 'SpV' 17. részében megjelent keresztrejtvény helyes megfejtései:

Vízsz.1.: ROBOTMANIPULÁTOR, 79.: MACRO ASSEMBLER, Függ.1.: RICHARD SHEPHERD, 18.: WINTER GAMES,
21.: WHITE LIGHTNING

A 16. rész szerencsés nyertesei: B.L. - Budapest XIX. (S44), I.L. - Budapest IV. (S109), M.G. - Nagykanizsa (S26), M.B. - Győr (S39), S.L. - Sopron (S05); nyereményüket postáztuk!

a MŰSZAKI KÖNYVKIADÓ könyvajánlata

dr. Pápay Kálmán Bevezetés a FRAMEWORK II. használatába

Középfülké, kb. 156 oldal, 185 Ft.

A FRAMEWORK II. lehetőségeti művegyerkesítés, táblázatkezelés, adatbázis-kezelés, grafika, telekommunikáció. Az összesítő feladatokat funkcionálisan és vizuálisan is össze lehet kapcsolni.

A szoftver nagy előnye, hogy a telekommunikáció minden lehetőséget kínál a széles körű adaptívitet megvalósításra és az adatbázisok on-line lekérdezésére. A szoftver interaktív (menüvezérlésű) és programozottan (a PRED magasszintű programozási nyelven) is használható.

A könyv megismereti az Obsvát azai a speciális felhasználói interfészt, amely a FRAMEWORK II. dolgok, majd sorra veszi a modulokat. A felhasználó az egyes fejezetek végére javna képes lesz a szoftver interaktív üzemmódú önálló használatára és egyszerűbb programok megírására.

Tartalom:

Bevezetés / A FRAMEWORK II. alapmoduljai / Dokumentumok formálása és nyomtatása / Telekommunikáció / A PRED programozási nyelv rövid áttekintése

Csewiczki, M Mikroszámítógépek üzemzavarainak elhárítása

Alapfülké, kb. 192 oldal, fűzve kb. 99 Ft.

A számítógépek - különösen az otthoni számítógépek - terjedésével egyre nő a velük foglalkozó amatőrök száma is. A gépekben és környezetükben felmerülő hibák gyakran tanácsalanságot okoznak. Ezen kíván segíteni a könyv a leggyakoribb gépkészítés és programozási hibák ismeretesevel. BASIC-re alapozva átmutatást ad a kezdő programíróknak programjainak tervezéséhez, kipróbálásához. A magyar olvasót elsősorlagosan a C-64 és az APPLE gépek BASIC nyelvű programjainak esetleges hibáztatásai költözt elguzodásban segíti, de jól használhatóak a gépkészítés sokaságban kapcsolt eszközök - nyomtatók, magpók, hajtékony lemez - egyszerűbb hibáinak leírásai és javításiakra adott útmutatás is.

Tartalom:

Hibajavítás-hibák - software-hibák

dr. Bazalkonyi Károly FRAMEWORK II. (lapozgató sorozat)

Középfülké, kb. 200 oldal, 180 Ft.

A FRAMEWORK II. integrált programcsomag szövegszerkesztése, táblázatkezelése és adatbázis-kezelésre alkalmas. Nagy előnye, hogy a felhasználó nem célprogramokkal dolgozik, hanem a különböző problémákat egyszerűen kezelő rendszerrel.

Ezeknek a nagyon általános és célszerű szoftvereknek hazai alkalmazása évek óta várat magára, pedig ezek teszik a számítástechnika hasznát a legközelebből hozzáférhetővé a nem-"prof" felhasználóknak számára.

A lapozgató sorozat e kötetek tömbében, de mégis könnyen érthetően, példákkal, megjegyzésekkel fűszerezve mutatja be a FRAMEWORK II-t.

Tartalom:

Összefoglaló leírás / Felhasználói segédlet / Üzemeltetési / Paraméter- és paramétertérítéshépek

Adorján Noémi FORTH lépésről lépésre

Alapfülké, kb. 208 oldal, 145 Ft.

A BASIC után a FORTH programnyelv a legnépszerűbb és legelterjedtebb a mikroszámítógép-felhasználók körében. A FORTH "fűrészfoga" lényegesen különbözik a BASIC-el - logikusanabban mondjuk a FORTH-hoz. Anyai bizonyos, hogy logikája jóval közelebb áll a gép logikájához, így jobbatörő és gyorsabb. Már már szinte minden mikrobus van FORTH fordítóprogram. Ez a könyv, amint a cím is jelzi, lépésről-lépésre vezet be a FORTH-ba, nagyon sok feladatot, kidolgozott példát tartalmaz. Szilárdan könyves, egyszerű, kezdők tankönyvének, szakikönyvnek is kiválóan alkalmas.

Tartalom:

Elő lépések / Tárolás / Felhívás utasítás / Gyors műveletek / Típusok / Visszatérési verem / Ciklusok / Változók / Memóriakezelés / Karakterláncok / Számok beolvasása / Melyik szóár melyik? / Virtuális memória / Adatkezelések / Autambler FORTH-ban / Válaszleírás

dr. Langer Tamás Az MPROLOG programozási nyelv

Kartonált, 216 oldal, 245 Ft.

A PROLOG nyelv az ún. logikai nyelvek családjába tartozik. Ez azt jelenti, hogy döntéshozatalra képes, bizonyításra fókuszál, azaz az egyszerűen követhető a tevékenység gondolatokhoz és nyelvhöz. A mesterséges intelligencia egyik állapotába a LISP mellett. Az 1970-es évek elején fejlesztették ki a japán és francia kutatók mellett magyar szakemberek (Koszták a szerzők) jelentős részvételével. Az MPROLOG egy direktívára a PROLOG-ot (ahol az M a moduláritást jelent). Előnye, hogy már IBM PC XT/AT gépeken is használható.

A szerzők az MPROLOG kidolgozásáért 1988-ban Alkalmi Díjat kaptak.

Tartalom:

Az MPROLOG-programok alapelméleti / Az MPROLOG-programok működése / Az MPROLOG adatszervezési / Példák az eddigiek összességére / A beépített definíciók áttekintése / Számolás MPROLOG-ban / Hogyan befolyásolható az MPROLOG végrehajtási mechanizmusa? / Adatkezelés / Kapcsolat a felhasználóval: beíratás / Kérdések / Hogyan tanul az MPROLOG program? / Kérdések / Nyelvi elemzők MPROLOG-ban / Nem kell mindent MPROLOG-ban írni (kapcsolat hagyományos programozási nyelvekhez) / Moduláris programozás MPROLOG-ban / Felhasználói programozás MPROLOG-ban / Kérszámítógépes PROLOG alapok / Alkalmazási esettanulmányok

Magyar István OPEN ACCESS (lapozgató sorozat)

kb. 200 oldal, 180 Ft.

Az OPEN ACCESS integrált szoftver a kevés számítástechnikai gyakorlati rendelkezésre felhasználói kör számára olyan eszköz, amely széles körű szolgáltatással (adatbázis-kezelés, számológép, szövegszerkesztés, kalkulátor, grafika, kommunikáció) képes az alkalmazói igények kielégítésére: kezelése pedig egyszerű és egyszerűen elsajátítható.

A lapozgató sorozat e kötet az alapvető tudnivalók összefoglalása után főmódban, a formai előírások pontos betartásával ismerteti a programmodulok működését és a paraméterezési lehetőségeit. Külön fejezet foglalkozik a hibajavításokkal.

Tartalom:

Bevezetés / Alapvető tudnivalók / Adatbázis-kezelés / Táblázatkezelés / Szövegszerkesztés / Grafika / Kalkulátor / Kommunikáció / Segédprogramok / Hibajavítások

Bucsi Szabó Zsolt Microsoft Word 3.0 (lapozgató sorozat)

240 oldal, 180 Ft.

A lapozgató sorozat célja az IBM PC-hoz és a vele kompatibilis számítógépekhez költözött szoftverek közt, referenciaként jelölve ismeretése. A Microsoft Word 3.0 nemzeti elterjedt szövegszerkesztő program, amely mind a számítástechnikai szakemberek, mind a laikusok professzionális kivétel levetéket, beszámolókat írhatnak.

A szerző megadja az utasítások pontos szintaxisát, leírja a különböző szövegszerkesztési lehetőségeket és kísér el egész használatára is.

Tartalom:

Rengeteg ajánlás / Installálás / Indítás lehetőségei / A képernyő / Az MS-WORD elemek / Üzemeltetés / Szakasszjelölés / Paraméterezés / Szövegszerkesztés / Függelék

A programok és könyvek megrendelhetők, ill. megvásárolhatók:
MŰSZAKI KÖNYVKIADÓ
Kándó Kálmán Könyvesboltja
Budapest V., Bajcsy-Zs. út 20. - 1051